

# RANCHO

RS9000  
**XL**

RS5000

RS7000  
**T**



2015

MASTER CATALOG

# RS9000XL

## あらゆる走りのシーンに応える9ポジション調整パフォーマンスモデル

オフロードからオンロードまで、幅広い領域で走行性能と乗り心地を自在に演出する9段階減衰力調整ダイヤルを搭載。ニトロゲンガスの封入と、オイル量を最大化したビックボアトリプルチューブによるリニアな作動応答性が特徴。RANCHO® 特有の強靭さと耐久性はそのままに、走行スタイルに合わせてさまざまな減衰力セッティングができる秀逸なショックアブソーバ。



### 特徴

- φ55.4~69.9大口径ショックボディ
  - 強靭なφ16~18クロームメッキロッド
  - 9ポジション減衰力調整バルブ
  - 低圧ニトロゲンバルブ
  - リキッドメタリック加工
  - ウレタンブッシュ\*
  - ショックブーツ付
- ※一部のショックに該当

### FEATURES

### 効果

- 高性能かつスタイリッシュな外觀
- 優れた強度と耐久性
- 9つの減衰特性選択
- 最適化されたショック性能
- モデル別専用チューニング

### EFFECTS



- 例えばコーナリング.....  
“進入から立ち上がりの一連の動きにしなやかさが生まれる”  
“路面追従性が高く、しっかり踏ん張り路面の衝撃をしっかり吸収している”
- 例えばダート走行時.....  
“路面に対して常にトラクションがかけられている感じが非常に好印象”  
“速度に対するハンドリングが良く、スポーツ走行にも対応できる”
- 例えばハイウェイ.....  
“貨物積載時のふらつきや余計なリバウンドがない”  
“路面からの突き上げを吸収し、コーナーでは適度にロールを抑えてくれる”

## 9ポジション減衰力調整バルブ

柔らかく



硬く

### ● Position 1 : クロカン走行

オリジナルより大幅に低い減衰力でストロークを規制せずにタイヤ接地性を高め、走破性を向上。

### ● Position 3 : 低速悪路走行

オフロード走行用減衰力設定。乗心地重視のしなやかなストロークで路面追従性を発揮。狙い通りのライン取りを実現。

### ● Position 5 : 市街地走行

オリジナルのフィーリングを再現。普段の街乗りやフラットダートでの快適さと本来の走行性能を演出。

### ● Position 7 : 高速走行

車体姿勢をコントロールする低速域の減衰力を高め、レーンチェンジ時のロールを抑制。安定したハンドリングと快適なクルージングを提供。

### ● Position 9 : 峠道走行

リバンプ側減衰力の全域を強化。未体験ゾーンのコーナリングとシャープなハンドリングを発揮。

# RS5000

## 実績が育んだ定番のハイパフォーマンスモデル

セルラーガスを封入することで突き上げ感を抑え、サスペンションをしなやかにストロークさせる。また、減衰力固定式でありながら、φ35大口径ピストンを採用することで、あらゆるシーンにジャストフィットする理想のハイパフォーマンスを実現。



### 特徴

### FEATURES

- ツインチューブ&セルラーガス構造
- φ16クロームメッキロッド
- φ35大口径のピストン

### 効果

### EFFECTS

- モデル別専用チューニング
- 優れた強度と耐久性
- 安定した製品パフォーマンス

# RS7000MT

## スポーティー&ダイレクト感を強化したモノチューブモデル

オイルとガスを分離させた構造で、ショック内部の余分な熱を放散して減衰能力を最大限に発揮する高圧ガスモノチューブショックアブソーバです。緊急回避操作や急カーブ時のボディロールを飛躍的に減少させるため、重心の高いライトトラックやSUVの安定性を強化し、優れたハンドリングとコントロール性能を発揮します。



### 特徴

### FEATURES

- φ50ショックボディ
- 高圧窒素ガス封入モノチューブ
- 艶消し亜鉛メッキクリアコート加工
- φ14クロームメッキロッド
- φ46大口径ピストン

### 効果

### EFFECTS

- 高性能かつスタイリッシュな外観
- 瞬時の減衰力応答性

# STEERING STABILIZER

## ハンドリング性能と安定性の向上

ステアリングロッドとフレームの間に専用設計のショックアブソーバを取付けることにより、ステアリングのふらつきやオフロード走行時では路面からのキックバックを減らし、ハンドリングを安定させドライバーの疲労軽減に貢献します。純正からRANCHO®へ交換した場合は、更なる性能アップが可能となります。



## RANCHO STABILIZER

Φ35のピストンを採用したツインチューブ式スタンダードモデル。劣化した純正ショックアブソーバの交換用としてはもちろん、ステアリングダンパーを装着していない車両へ取付けることにより、ハンドリングのパフォーマンスアップを実現します。

- RS5400シリーズ ステアリングダンパー（純正交換タイプ。車種により別途ブラケットが必要。）
- RS97000シリーズ シングルキット（ダンパー + ブラケットのセット品。）



※ジムニー JB23用 RS97262（ダンパー + ブラケット）は赤と黒のダストブーツ付  
※2014年夏ごろよりボディカラーをシルバーから白へ順次変更

## RANCHO RS7000T STABILIZER

近年の更なる大径タイヤ装着車への対応としてRANCHO® が新しく開発したモノチューブ式ステアリングダンパー。Φ46のピストンと内部構造により比類なき性能アップの実現と艶消し亜鉛クリアメッキの外観が鈍い輝きを主張します。





## INDEX

### 製品紹介

RS9000XL	1
RS5000	2
RS7000MT	2
ステアリングダンパー	3

INDEX	4
お取り扱いの注意・適応表の見方・装着時の注意	5

### ショックアブソーバ 適応表 国産車

TOYOTA トヨタ	7
NISSAN ニッサン	10
HONDA ホンダ	11
MAZDA マツダ	11
MITSUBISHI ミツビシ	12
SUZUKI スズキ	13
ISUZU イスズ	13
DAIHATSU ダイハツ	13

### ショックアブソーバ 適応表 外国車

CADILLAC キャデラック	14
CHEVROLET シボレー	14
DODGE ダッジ	15
FORD フォード	16
HUMMER ハマー	16
JEEP ジープ	17
LAND ROVER ランドローバー	18

RS9000XL シリーズ 品番別寸法・形状表	19
RS9000XL シリーズ マウント別寸法・形状表	22
RS5000 シリーズ 品番別寸法・形状表	25
RS5400 シリーズ ステアリングダンパー 品番別寸法・形状表	26
RS7000MT シリーズ 品番別寸法・形状表	26
RS7000MT シリーズ ステアリングダンパー 品番別寸法・形状表	26
パーツパック付属品リスト	27
パーツサイズ表	29
パーツ一覧	30
価格表	31

### 車種別特集

ハイエース 200 系	32
ジムニー JB23	33
ラングラー JK	33

歴史・品質	34
-------	----

## ●お取り扱いの注意

### 製品保証について

- 保証期間中（ご購入後一年または走行距離 2 万キロ以内）に万が一オイル漏れ、製品本体の故障、減衰力不良等の不具合が生じた場合は代替品と交換致します。但し保証は製品支給のみとし、作業工賃及び事故等による損害賠償は保証対象外となります。
- 保証申請の際は、販売代理店または装着店より以下の書類をご提出頂きます。
  - \* 検査依頼書
  - \* 販売店・装着店の購入伝票
- 以下の内容に該当する場合は製品保証対象外となります。
  - \* 通常走行における経年変化
  - \* 装着後の外傷による破損、オイル漏れ
  - \* 改造車およびサスペンションを改造している車両への装着
  - \* カタログ設定車以外への装着
  - \* 製品本体の加工および指定パーツ以外の使用時
  - \* 純正指定部品の消耗による破損
  - \* 規定の締付トルクと異なるトルクをかけて装着をした場合
  - \* 専用工具の使用や適切な手順による装着作業を行なわなかった場合

### 車種設定確認について

- \* 年式及び型式を必ずご確認ください。
- \* 車種によっては、同一型式でもスポーツサスペンション等が標準装備されている場合がありますのでご注意ください。
- \* ランチョショックアブソーバはオートレベリングサスペンション及び電子制御サスペンションには対応していません。
- \* カタログ掲載車種以外の輸入車については当社までお問い合わせください。
- \* ステアリングダンパーは純正交換タイプです。（車種により別途ブラケットが必要です。）

#### ●アメリカ車年式の調べ方

ダッシュボードのプレートに表示されている 17 桁のシリアル番号の前から 10 桁目を参照ください。

A	B	C	D	E	F	G	H	J	K	L	M	N	P	R	S	T	V	W	X	Y	1	2	3	4	5	6	7	8	9
1980	1981	1982	1983	1984	1985	1986	1987	1988	1989	1990	1991	1992	1993	1994	1995	1996	1997	1998	1999	2000	2001	2002	2003	2004	2005	2006	2007	2008	2009

例) 1J4FJ78L9LL106524 → この番号では“L”なので 1990 年式です。

## ●適応表の見方



2015 NEW	🔍 型式	★★★ グレード・特記	フロント		リア		本体	ブラケット
			品番	品番	品番	品番	品番	品番
			RS5000	RS5000	RS5000	RS5000	STABILIZER	

🔗 ショックタイプ及び上下のマウント形状を表します。

- 🔗 ストラット・スプリングシート
- ⌞ ステムマウント
- 🌀 ループマウント
- ⊖ クロスピンマウント
- スペシャルマウント
- 🌀 ループスリーブマウント

## ●装着時の注意

- \* はじめにショックアブソーバのボディシェルを下にして数回ストロークさせ、作動確認をして下さい。
- \* ピストンロッドに傷がつかないようにご注意ください。オイル漏れの原因となります。
- \* ステムはマウント部に対して垂直に取り付けてください。斜めの状態で取り付けるとステムマウントに負荷がかかり、破損する恐れがあります。
- \* ステムマウントブッシュと車両マウント部の合いが悪い時は、純正のセンタリングリテーナーを再使用して下さい。
- \* 取り付けの際は必ず1G（車両を地面に下ろした状態）でセンタリングし、最終締め付けを行ってください。サスペンションが伸びた状態で装着すると取り付け部に緩みが生じる場合があります。
- \* 取り付けナットは過剰に締め付けず、ブッシュが僅かに膨らむ程度に締め付けを行ってください。締め過ぎはリテーナー、ブラケット、取り付け部分が干渉して破損する恐れがあります。
- \* 装着後は必ずボディやマウント部分に干渉が無いか確認してください。



TOYOTA トヨタ  
NISSAN ニッサン  
HONDA ホンダ  
MAZDA マツダ  
MITSUBISHI ミツビシ  
SUZUKI スズキ  
ISUZU イスズ  
DAIHATSU ダイハツ

# TOYOTA トヨタ



			フロント			リア			本体	ブラケット
				RS5000			RS5000		STABILIZER	
<b>FJ CRUIZER FJ クルーザー</b>										
10/12~	GSJ15W	除くX-REAS	RS999777A	-		RS999305	-		-	-
<b>T100</b>										
93~98		4WD	RS999145	RS5145		RS999116	RS5116		-	-
<b>GRAND HIACE グランドハイエース</b>										
99/8~02/5	KCH10W/VCH10W	FR 除く特装車、緊急車両ベース	RS999250	-		RS999292	-		-	-
<b>GRANVIA グランビア</b>										
95/8~02/5	KCH10W/VCH10W/RCH11W	FR 除く特装車、緊急車両ベース	RS999250	-		RS999292	-		-	-
<b>TOWNACE NOAH タウンエースノア</b>										
96/10~01/11	CR50G/SR50G	ワゴン 4WD	RS999250	RS5214		-	RS5113A		-	-
<b>TACOMA タコマ</b>										
95~04		FR 除くプリランナー/TRD	-	RS5609		RS999006	RS5006		-	-
05~12		4WD	RS999777	RS5777		RS999319	RS5319		-	-
<b>TUNDRA タンドラ</b>										
07~11			RS999758	RS5758		RS999324	RS5324		-	-
<b>TOURING HIACE ツーリングハイエース</b>										
99/8~02/5	RCH41W/KCH40W	FR 除く特装車、緊急車両ベース	RS999250	-		RS999292	-		-	-
<b>HIACE ハイエース</b>										
89/9~04/8	RZH100G/RZH101G/RZH111G KZH100G/KZH110G/LH100G KZH132V	リアコイルスプリング FR 除く特装車、緊急車両ベース	RS999250	RS5214		RS999204A	-		-	-
		リアコイルスプリング FR TEMS 除く特装車、緊急車両ベース	RS999250A	RS5214		RS999204A	-		-	-
89/9~04/8	LH107G/LH107W/KZH106G KZH106W/KZH116G/KZH126G KZH138V	リアコイルスプリング 4WD 除く特装車、緊急車両ベース	RS999214	-		RS999204A	-		-	-
		リアコイルスプリング 4WD TEMS 除く特装車、緊急車両ベース	RS999214A	-		RS999204A	-		-	-
89/9~93/8	LH110G/LH120G/LH140G RZH110G/RZH102V/RZH112V RZH122V/LH102V/LH113V LH113K/LH115B/LH123V LH125B	リアリーフスプリング FR 除く特装車	RS999250	RS5214		RS999113B	RS5113B		-	-
93/9~04/8	RZH102V/RZH112V/RZH112K TRH102V/TRH112V/TRH112K TRH122K/RZH124B/RZH125B LH102V/LH103V/LH113V LH113K/LH123V/LH125B LH162V/LH172V/LH172K LH182K/LH184B	リアリーフスプリング FR 除く特装車	RS999250	RS5214		RS999113B	RS5113B		-	-
89/9~04/8	LH109V/LH113V/LH119V LH129V/LH168V/LH178V LH186B/LH188K	リアリーフスプリング 4WD 除く特装車、緊急車両ベース	RS999214	-		RS999118A	-		-	-

西暦・年号換算

西暦	1985	1986	1987	1988	1989	1990	1991	1992	1993	1994	1995	1996	1997	1998	1999	2000	2001	2002	2003	2004	2005	2006	2007	2008	2009	2010	2011	2012	2013	2014
年号	S60	S61	S62	S63	H01	H02	H03	H04	H05	H06	H07	H08	H09	H10	H11	H12	H13	H14	H15	H16	H17	H18	H19	H20	H21	H22	H23	H24	H25	H26





2015	🔍	☆☆☆	フロント			リア			本体	ブラケット
			RS9000	RS5000	🔄	RS9000	RS5000	🔄	STABILIZER	
<b>HIACE ハイエース</b>										
04/8~	KDH200K/KDH200V/KDH201K KDH201V/KDH211K/KDH220K KDH221K/KDH222B/TRH200K TRH200V/TRH211K/TRH214W TRH221K/TRH223B/TRH224W	200系全車 FR 除く緊急車両ベース	RS999250	RS5214	⬇️ ⊕	RS999008A	RS5008A	OKO	-	-
04/8~	KDH205K/KDH205V/KDH206K KDH206V/KDH225K/KDH227B TRH216K/TRH219W/TRH226K TRH228B/TRH229W	200系全車 4WD 除く緊急車両ベース	RS999214	RS5214	⬇️ ⊕	RS999008A	RS5008A	OKO	-	-
<b>HIACE REGIUS ハイエースレジアス</b>										
97/4~99/8	RCH41W/KCH40G/KCH40W	FR 除く特装車、緊急車両ベース	RS999250	-	⬇️ ⊕	RS999292	-	OKO	-	-
<b>HILUX ハイラックス</b>										
17/9~	GUN125		-	-		RS999143	-	OKO	-	-
<b>HILUX SURF ハイラックスサーフ</b>										
85/9~89/5	YN61/LN61	フロントトーションバー 4WD	RS999145	RS5145	⬇️ ⊕	RS999180	-	OKO	-	-
89/5~95/12	YN130G/LN130G/LN130W LN131V/KZN130W/KZN130G VZN130G	4WD TEMS装着可	RS999145	RS5145	⬇️ ⊕	RS999187	RS5187	⬇️ ⊕	-	-
95/12~02/11	KZN185G/KZN185W/KDN185W VZN185W/RZN185W/RZN180W	FR/4WD TEMS/REAS装着可	RS999762	RS5762	🔧	RS999187	RS5187	⬇️ ⊕	-	-
02/11~09/7	VZN215W/KDN215W/RZN215W TRN215W/GRN215W	4WD 除くX-REAS	RS999777	-	🔧	RS999305	-	⬇️ ⊕	-	-

## 200系ハイエース ローダウンサスペンションキット

商品名	RS9000				RS5000			
	38mm ダウン		50mm ダウン		38mm ダウン		50mm ダウン	
	2WD	4WD	2WD	4WD	2WD	4WD	2WD	4WD
サスペンションキット	RHK38 ¥ 148,800	RHK384 ¥ 148,800	RHK50 ¥ 150,800	RHK504 ¥ 150,800	RHK38R ¥ 112,800	RHK384R ¥ 112,800	RHK50R ¥ 114,800	RHK504R ¥ 114,800
フロントショック	RH9001 ¥ 17,800 ※1本単価				RH5001 ¥ 8,800 ※1本単価			
リアショック	RH9002 ¥ 17,800 ※1本単価				RH5002 ¥ 8,800 ※1本単価			
トーションバー	RH1 ¥ 42,000	RH14 ¥ 42,000	RH1 ¥ 42,000	RH14 ¥ 42,000	RH1 ¥ 42,000	RH14 ¥ 42,000	RH1 ¥ 42,000	RH14 ¥ 42,000
フロントバンプストップ	RH2 ¥ 5,800	RH24 ¥ 5,800	RH2 ¥ 5,800	RH24 ¥ 5,800	RH2 ¥ 5,800	RH24 ¥ 5,800	RH2 ¥ 5,800	RH24 ¥ 5,800
リアバンプストップ	RH3 ¥ 9,500				RH3 ¥ 9,500			
フロントリバウンドストップ	RH4 ¥ 4,500				RH4 ¥ 4,500			
ロワリングキット	RH38 ¥ 15,800		RH50 ¥ 17,800		RH38 ¥ 15,800		RH50 ¥ 17,800	

### 価格

品番	製品名	本体価格(税別)	品番	製品名	本体価格(税別)
RS5000	RS5000シリーズ (除くスプリングシート付き)	¥8,800	RS999000	RS9000XLシリーズ (除くスプリングシート付き)	¥17,800
RS5600	RS5600シリーズ	¥8,800	RS999758	RS9000XLシリーズ (スプリングシート付き)	¥27,500
RS5758	RS5000シリーズ (スプリングシート付き)	¥16,000	RS999762	RS9000XLシリーズ (スプリングシート付き)	¥24,500
RS5762	RS5000シリーズ (スプリングシート付き)	¥13,800	RS999777	RS9000XLシリーズ (スプリングシート付き)	¥30,000
RS5777	RS5000シリーズ (スプリングシート付き)	¥16,000	RS999777A	RS9000XLシリーズ (スプリングシート付き)	¥30,000

TOYOTA トヨタ  
NISSAN ニッサン  
HONDA ホンダ  
MAZDA マツダ  
MITSUBISHI ミツビシ  
SUZUKI スズキ  
ISUZU イスズ  
DAIHATSU ダイハツ

TOYOTA トヨタ



				フロント			リア			本体	ブラケット
				RS5000	RS5000		RS5000	RS5000		STABILIZER	
<b>HILUX PICKUP ハイラックスピックアップ</b>											
83/11~91/8	LN60/LN65/YN60/LN100 LN106/YN100/YN105/YN106	4WD	RS999136	RS5136	⊥ ○	RS999144	RS5144	○ ○	-	-	
91/9~97/4	LN107/LN108/LN109/LN112 YN107	フロントトーションバー 4WD	RS999145	RS5145	⊥ ⊙	RS999180	-	○ ○	-	-	
88/11~97/8	YN80/YN81/YN85/YN86/LN80 LN81/LN85/LN86	FR	-	RS5609	⊥ ○	-	RS5601	○ ○	-	-	
<b>HILUX SPORT PICKUP ハイラックススポーツピックアップ</b>											
97/9~04/7	LN165/LN165H/LN167/LN170H LN172H/RZN167/RZN169H RZN174H	4WD	RS999145	-	⊥ ⊙	-	-		-	-	
<b>LITEACE NOAH ライトエースノア</b>											
96/10~01/11	CR50G/SR50G	ワゴン 4WD	RS999250	RS5214	⊥ ⊙	-	RS5113A	○ ○	-	-	
<b>LANDCRUISER 40 ランドクルーザー 40</b>											
80/9~84/4	BJ40/FJ40系		RS999335	RS5119	○ ○	RS999118	RS5118	○ ○	-	-	
<b>LANDCRUISER 60 ランドクルーザー 60</b>											
80~85/10	FJ60V/FJ61V/FJ62V/FJ62G BJ60V/BJ61V/HJ60V		RS999158	RS5158	⊥ ○	RS999118	RS5118	○ ○	RS5404	RS5550	
85/11~90/1	FJ60V/FJ61V/FJ62V/FJ62G BJ60V/BJ61V/HJ60V/HJ61V		RS999158	RS5158	⊥ ○	RS999144	RS5144	○ ○	RS5404	RS5550	
<b>LANDCRUISER 70 ランドクルーザー 70</b>											
90/4~99/8	HZJ73V/HZJ73HV/HZJ77V HZJ77HV/PZJ70/PZJ70V PZJ77V/PZJ77HV		RS999158	RS5158	⊥ ○	RS999144	RS5144	○ ○	-	-	
99/9~04/4	HZJ71/HZJ71V/HZJ74V HZJ74K/HZJ76V/HZJ76K		RS999342	-	⊥ ⊥	RS999202	-	○ ○	-	-	
14/8~	GRJ76K/GRJ79K		RS999342	-	⊥ ⊥	RS999202	-	○ ○	-	-	
<b>LANDCRUISER 80 ランドクルーザー 80</b>											
89/10~98/1	FJ80G/HZJ81V/HDJ81V FZJ80G	2ステージ取外し装着可能	RS999207	RS5207	⊥ ⊥	RS999208	RS5208	⊥ ○	RS5404	RS5550	
<b>LANDCRUISER 100 ランドクルーザー 100</b>											
98/1~07/7	UZJ100W/HDJ101K	除くアクティブハイトコントロール スカイフックTEMS	RS999358	-	⊥ ⊙	RS999359	-	⊥ ⊙	-	-	
<b>LANDCRUISER PRADO ランドクルーザープラド</b>											
90/4~96/5	LJ71G/LJ78G/LJ78W/KZJ71G KZJ71W/KZJ78G/KZJ78W	2ステージ取外し装着可能	RS999293A	-	⊙ ⊥	RS999334A	-	○ ⊥	-	-	
96/5~02/10	KZJ90W/VZJ90W/RZJ90W KDJ90W/KZJ95W/VZJ95W RZJ95W/KDJ95W		RS999762	-	⊥ ⊥	RS999187	-	○ ○	-	-	
02/10~09/9	RZJ120W/RZJ125W/KDJ120W KDJ125W/VZJ120W/VZJ125W TRJ120W/TRJ125W/GRJ120W	除くH∞TEMS+車高調整 機能付リア電子制御エアサス	RS999777	-	⊥ ⊥	RS999305	-	⊥ ⊙	-	-	
09/9~	TRJ150W/GRJ150W	除くKDSS/ TZ-Gセレクション	RS999777A	-	⊥ ⊥	RS999305	-	⊥ ⊙	-	-	
<b>REGIUS VAN レジアスバン</b>											
97/6~02/5	RCH42V/LXH43V	FR 除く特装車、緊急車両ベース	RS999250	-	⊥ ⊙	RS999292	-	○ ⊥	-	-	

西暦・年号換算

西暦	1985	1986	1987	1988	1989	1990	1991	1992	1993	1994	1995	1996	1997	1998	1999	2000	2001	2002	2003	2004	2005	2006	2007	2008	2009	2010	2011	2012	2013	2014
年号	S60	S61	S62	S63	H01	H02	H03	H04	H05	H06	H07	H08	H09	H10	H11	H12	H13	H14	H15	H16	H17	H18	H19	H20	H21	H22	H23	H24	H25	H26



			フロント			リア			本体	ブラケット
			RS5000	RS5000		RS5000	RS5000		STABILIZER	
<b>CARAVAN キャラバン</b>										
86/9~01/4	DHGE24/DRGE24/DYGE24 KHE24/KHGE24/KRGE24 KSE24/KSGE24/CHGE24 CPGE24/CQGE24/CRGE24 CTGE24/CWGE24/CYGE24 DRGE24/DTGE24/DWGE24 VHE24/VHGE24/VPE24 VPGE24/VRE24/VRGE24 VTE24/VTGE24/VWE24 VWGE24/VYGE24/VYGE24	コーチバン FR 除く3.0 V6/2.7Dターボ/ 電子制御サスペンション/ FEGE24	-	-		RS999113	-	OKO	-	-
87/11~99/6	ARME24/ARMGE24/KRME24 KRMGE24/CRMGE24 CWMGE24/VRMGE24 VWMGE24	コーチバン 4WD	RS999214	-	⊥ ⊙	RS999334	-	OKO	-	-
88/10~99/6	ARE24/KEE24/KRE24	コーチ 3.0 V6 FR/2.7D ターボ 除く電子制御サスペンション	RS999136A	RS5136A	⊥ ⊙	RS999113	RS5113	OKO	-	-
01/4~12/5	CQGE25/CWGE25/CWMGE25 QE25/QGE25/SE25/SGE25 CSGE25/DQGE25/DSGE25 DWGE25/VPE25/VRE25 VWE25/DWMGE25/VWME25	除く特装車、福祉車両	RS999136A	-	⊥ ⊙	RS999338	-	OKO	-	-
<b>NV350 CARAVAN NV350 キャラバン</b>										
12/6~	VR2E26/VW2E26/CS4E26 CW4E26/VW6E26/CW8E26 KS2E26/KS4E26		RS999345A	-	⊥ ⊙	RS999113D	-	OKO	-	-
<b>SAFARI サファリ</b>										
82/8~87/10	FG160/VR160/VRG160 BRG161/FG161/VR161 VRG161	ハードトップバン 4WD	-	-		RS999334	RS5117	OKO	-	-
87/11~97/9	FGY60/VRGY60/VRY60 WGY60/WRGY60/WRY60 WYY60	ワゴンバン 4WD	RS999201	RS5201	⊥ ⊙	RS999202	RS5202	OKO	RS5402 *両端ステム タイプ	-
97/10~02/11	VRGY61/WGY61/WRGY61 WTY61/WYY61	ワゴンバン 4WD	RS999201	RS5201	⊥ ⊙	RS999202	RS5202	OKO	-	-
<b>DATSUN ダットサン</b>										
82/1~85/8	720系	4WD	-	RS5605	⊥ ⊙	RS999113	RS5113	OKO	-	-
85/8~97/1	BMD21/QMD21/QYD21	4WD	-	RS5605	⊥ ⊙	RS999113	RS5113	OKO	-	-
85/8~97/1	CD21/DD21/AD21/CGD21 AGD21	FR	-	RS5605	⊥ ⊙	RS999113	RS5113	OKO	-	-
97/1~02/8	LRMD22/LFMD22	4WD	-	-		RS999113	RS5113	OKO	-	-
97/1~02/8	BD22/PD22/QD22/LFD22 LBD22/LPD22	FR	-	RS5605	⊥ ⊙	RS999113	RS5113	OKO	-	-
<b>TERRANO テラノ</b>										
86/8~95/9	WHYD21/WBYD21/VBYD21 LBYD21	4WD 除く電子制御サスペンション	RS999214	RS5214	⊥ ⊙	RS999118	RS5118	OKO	-	-
95/10~99/2	LR50/RR50/PR50/JRR50	4WD	-	-		RS999202B	-	OKO	-	-
<b>MISTRAL ミストラル</b>										
94/6~98/7	R20/KR20	4WD	RS999214	RS5214	⊥ ⊙	RS999118	RS5118	OKO	-	-

### 価格

品番	製品名	本体価格(税別)	品番	製品名	本体価格(税別)
RS5000	RS5000シリーズ (除くスプリングシート付き)	¥8,800	RS999000	RS9000XLシリーズ (除くスプリングシート付き)	¥17,800
RS5550	ステアリングダンパーブラケット	¥9,000	RS999762	RS9000XLシリーズ (スプリングシート付き)	¥24,500
RS5600	RS5600シリーズ	¥8,800	RS999777	RS9000XLシリーズ (スプリングシート付き)	¥30,000
			RS999777A	RS9000XLシリーズ (スプリングシート付き)	¥30,000

TOYOTA  
 NISSAN  
 HONDA  
 MAZDA  
 MITSUBISHI  
 SUZUKI  
 ISUZU  
 DAIHATSU

国産車  
 TOYOTA トヨタ  
 NISSAN ニッサン  
 HONDA ホンダ  
 MAZDA マツダ  
 MITSUBISHI ミツビシ  
 SUZUKI スズキ  
 ISUZU イスズ  
 DAIHATSU ダイハツ

## HONDA ホンダ



		フロント		リア		本体	ブラケット
		RS5000	RS5000	RS5000	RS5000	STABILIZER	
<b>CR-V</b>							
01/9~04/9	RD4/RD5	-	-	⊥ ⊙	-	RS5825	⊥ ⊙
04/9~06/10	RD6/RD7	-	-	⊥ ⊙	-	RS5825	⊥ ⊙

## MAZDA マツダ



		フロント		リア		本体	ブラケット
		RS5000	RS5000	RS5000	RS5000	STABILIZER	
<b>B3000/B4000</b>							
98~08		除くフロントコイルスプリング	RS999229	RS5229	⊥ ⊙	RS999112	RS5112
<b>PROCEED プロシード</b>							
89/11~99/2	UF66M		-	RS5039	⊥ ⊙	-	RS5114B
<b>PROCEED MARVIE プロシードマービー</b>							
90/12~99/2	UV66R/UVL6R/UV56R		-	RS5039	⊥ ⊙	-	RS5114B

西暦・年号換算

西暦	1985	1986	1987	1988	1989	1990	1991	1992	1993	1994	1995	1996	1997	1998	1999	2000	2001	2002	2003	2004	2005	2006	2007	2008	2009	2010	2011	2012	2013	2014
年号	S60	S61	S62	S63	H01	H02	H03	H04	H05	H06	H07	H08	H09	H10	H11	H12	H13	H14	H15	H16	H17	H18	H19	H20	H21	H22	H23	H24	H25	H26



			フロント			リア			本体	ブラケット
			RS5000	RS5000		RS5000	RS5000		STABILIZER	
<b>JEEP ジープ</b>										
54~77/4	J3/J3R/J52/J54/J56/J58	ナローボディ 除く特装車	RS999335	RS5119	OK	RS999335	RS5119	OK	-	-
61~98/6	J20系/J30系/J40系/J50系	ワイドボディ 除くJ57 2.6ガソリン/特装車	-	RS5113	OK	-	RS5113	OK	-	-
54~98/6	J5#		-	-		-	-		RS5404	-
<b>STRADA ストラダ</b>										
91/5~97/5	K34T		-	-		RS999333	RS5116	OK	-	-
97/6~99/3	K74T		RS999223	RS5223	⊕	RS999143A	RS5143A	⊕	-	-
<b>CHALLENGER チャレンジャー</b>										
96/7~01/8	K94W/K94WG/K96W/K97WG K99W		RS999223	RS5223	⊕	-	RS5113D	⊕	-	-
<b>DELICA STAR WAGON デリカスターワゴン</b>										
86/4~99	P23V/P25V/P27V/P45V	バン 4WD	RS999291	-	⊕	RS999336A	-	⊕	-	-
86/4~99	P23W/P24W/P25W/P35W	ワゴン 4WD	RS999291	-	⊕	RS999336A	-	⊕	-	-
<b>DELICA SPACEGEAR デリカスペースギア</b>										
94/3~07/1	PD4W/PD6W/PD8W/PE8W PF6W/PF8W	4WD 除くECS	RS999223	-	⊕	RS999202A	-	⊕	-	-
94/3~07/1	PD6W/PD8W/PE8W/PF6W	4WD ECS	RS999223	-	⊕	RS999208A	-	⊕	-	-
<b>PAJERO パジェロ</b>										
82/4~91/2	L041G/L043G/L044G/L046G L048G/L041GV/L043GV L044GV/L048GV/L049GV G041GW/L043GW/L046GW L048GW	リアリーフスプリング	-	-		-	RS5118	OK	RS5402	RS5508
89/6~91/2	L141G/L144G/L141GW/L144GW L146GW/L149GW/L141GWG L149GWG	リアコイルスプリング	-	-		-	RS5203	OK	RS5402	RS5508
91/2~99/9	V21W/V23W/V24W/V25W/V26W V43W/V44W/V45W/V46W V24WG/V44WG/V46WG V47WG/V23C/V24C/V25C/V46V	リアコイルスプリング 3モード可変ショック装着可	RS999223	RS5223	⊕	RS999213	RS5213	⊕	-	-
99/9~06/10	V65W/V68W/V75W/V78W		RS999802	-	⊕	RS999365	-	⊕	-	-
06/10~	V83W/V87W/V93W/V97W		RS999802	-	⊕	RS999365	-	⊕	-	-

## 価格

品番	製品名	本体価格(税別)
RS5000	RS5000シリーズ (除くスプリングシート付き)	¥8,800
RS5508	ステアリングダンパーブラケット	¥12,800
RS999000	RS9000XLシリーズ (除くスプリングシート付き)	¥17,800
RS999802	RS9000XLシリーズ (スプリングシート付き)	¥26,500

TOYOTA  
NISSAN  
HONDA  
MAZDA  
MITSUBISHI  
SUZUKI  
ISUZU  
DAIHATSU

# SUZUKI スズキ



			フロント			リア			本体	ブラケット
		★★★★		RS5000			RS5000		STABILIZER	
<b>JIMNY ジムニー</b>										
84/11~95/11	JA11/JA51/JA71/JB31		-	-		-	-		RS5402	RS5508
95/11~97/12	JA12C/JA12V/JA12W		-	-		RS999120A	-	⊕ ⊖	-	-
98/10~	JB23W		RS999294	-	⊕ ⊖	RS999006A	-	⊕ ⊖	RS97262	
18/7~	JB64W		RS999294A	-	⊕ ⊖	RS999006B	-	⊕ ⊖	-	-
<b>JIMNY SIERRA ジムニーシエラ</b>										
95/11~97/12	JB32W		-	-		RS999120A	-	⊕ ⊖	-	-
18/7~	JB74W		RS999294A	-	⊕ ⊖	RS999006B	-	⊕ ⊖	-	-
<b>JIMNY WIDE ジムニーワイド</b>										
98/1~02/1	JB33W/JB43W		RS999294	-	⊕ ⊖	RS999006A	-	⊕ ⊖	-	-

# ISUZU イスズ



			フロント			リア			本体	ブラケット
		★★★★		RS5000			RS5000		STABILIZER	
<b>WIZARD/WIZARD ALIVE ウィザード/ウィザード アライブ</b>										
98/6~02/12	UES25FW/UES73FW/ UER25FW	除くセミアクティブサスペンション	RS999214	-	⊕ ⊖	RS999117B	-	⊕ ⊖	-	-
<b>BIGHORN ビッグホーン</b>										
86/11~91/12	UBS17CW/UBS17FW/UBS52CK UBS52CS/UBS52CW/UBS52FK UBS52FW/UBS55CK/UBS55CM UBS55CW/UBS55FK/UBS55FW	リアショック上部ステムタイプ	RS999214	RS5214	⊕ ⊖	RS999179	RS5179	⊕ ⊖	RS5402 *除くTOD, SOF	RS5508
<b>MU ミュー</b>										
89/5~98/5	UCS17DH/UCS17DW UCS55DWM/UCS69DWM		RS999214	RS5214	⊕ ⊖	RS999008	RS5008	⊕ ⊖	RS5402	RS5508
<b>MU WIZARD ミューウィザード</b>										
95/12~98/5	UCS69GW		RS999214	RS5214	⊕ ⊖	RS999113C	RS5113C	⊕ ⊖	-	-

# DAIHATSU ダイハツ



			フロント			リア			本体	ブラケット
		★★★★		RS5000			RS5000		STABILIZER	
<b>ROCKY ロッキー</b>										
90/8~97/5	F300S		-	RS5039A	⊕ ⊖	-	RS5136	⊕ ⊖	-	-

西暦・年号換算

西暦	1985	1986	1987	1988	1989	1990	1991	1992	1993	1994	1995	1996	1997	1998	1999	2000	2001	2002	2003	2004	2005	2006	2007	2008	2009	2010	2011	2012	2013	2014
年号	S60	S61	S62	S63	H01	H02	H03	H04	H05	H06	H07	H08	H09	H10	H11	H12	H13	H14	H15	H16	H17	H18	H19	H20	H21	H22	H23	H24	H25	H26

# CADILLAC キャデラック



2015 2014	🔍	★★★★	フロント			リア			本体	ブラケット
			RS9000	RS5000	🔧	RS9000	RS5000	🔧		
<b>ESCALADE エスカレード</b>										
99~00		4WD	RS999150	RS5150	🔧 🔧	RS999124	RS5124	🔧 🔧	-	-

# CHEVROLET シボレー



2015 2014	🔍	★★★★	フロント			リア			本体	ブラケット
			RS9000	RS5000	🔧	RS9000	RS5000	🔧		
<b>ASTRO/SAFARI アストロ/サファリ</b>										
90~02	CL14G	AWD	RS999150	RS5150	🔧 🔧	RS999147	RS5147	🔧 🔧	-	-
85~02	CM14G	2WD	-	-		RS999147	RS5147	🔧 🔧	-	-
<b>AVALANCHE アバランチ</b>										
02~06		1500 4WD 除く電子制御サスペンション	RS999265	RS5265	⬇️ □	RS999262	RS5262	🔧 🔧	-	-
<b>BLAZER S MODEL/JIMMY S MODEL ブレーザー/ジミー S モデル</b>										
83~94	STW4G/STS4G	S-10 ブレーザー 4WD S-15 ジミー 4WD	-	-		RS999124	-	🔧 🔧	-	-
95~05	ST34G	ブレーザー 4WD ジミー 4WD	-	-		RS999124	-	🔧 🔧	-	-
82~00		S-10 ブレーザー 4WD S-15 ジミー 4WD	-	-		-	-		RS5401	-
<b>BLAZER FULL SIZE/JIMMY FULL SIZE ブレーザー/ジミー フルサイズ</b>										
73~91		ブレーザー フルサイズ 4WD ジミー フルサイズ 4WD	RS999151	-	🔧 🔧	RS999118	RS5118	🔧 🔧	RS5404	-
92~94		ブレーザー フルサイズ 4WD ジミー フルサイズ 4WD	RS999152	-	🔧 🔧	RS999124	RS5124	🔧 🔧	-	-
<b>SUBURBAN サバーバン</b>										
81~91		1/2トン 1500 4WD	RS999151	RS5151	🔧 🔧	RS999118	RS5118	🔧 🔧	RS5404	-
92~99		1/2トン 1500 4WD	RS999150	RS5150	🔧 🔧	RS999124	RS5124	🔧 🔧	-	-
00~06		1/2トン 1500 2WD/4WD 除くエアサス	RS999265	-	⬇️ □	RS999262	-	🔧 🔧	-	-
<b>TAHOE/YUKON タホ/ユーコン</b>										
95~99	CK15B	タホ 2ドア 4WD ユーコン 2ドア/4ドア 4WD	RS999150	RS5150	🔧 🔧	RS999124	RS5124	🔧 🔧	-	-
95~99		タホ 4ドア 4WD	RS999152	RS5150	🔧 🔧	RS999124	RS5124	🔧 🔧	-	-
00~06		タホ 4ドア 2WD/4WD ユーコン XL 1500 2WD/4WD 除くエアサス/オートレベライザー	RS999265	-	⬇️ □	RS999262	-	🔧 🔧	-	-

## 価格

品番	製品名	本体価格(税別)
RS5000	RS5000シリーズ(除くスプリングシート付き)	¥8,800
RS5508	ステアリングダンパーブラケット	¥12,800
RS97262	ステアリングダンパーコンプリートキット	¥16,800
RS999000	RS9000XLシリーズ(除くスプリングシート付き)	¥17,800

外国車  
 CADILLAC  
 CHEVROLET  
 DODGE  
 FORD  
 HUMMER  
 JEEP  
 LAND ROVER

# CHEVROLET シボレー



年号	2015	検索	★★★★	フロント			リア			本体	ブラケット
				RS9000	RS5000	☞	RS9000	RS5000	☞	STABILIZER	
<b>VAN G MODEL バン G モデル</b>											
70~95			G10/G20/G1500/G2500	RS999120	RS5120	OK	RS999113	RS5113	OK	-	-
70~91			G30/G3500 除くリアダブルホイール車	RS999120	RS5120	OK	RS999113	RS5113	OK	-	-
92~95			G30/G3500 除くリアダブルホイール車	RS999120	RS5120	OK	RS999116	RS5116	OK	-	-
<b>PICKUP S MODEL ピックアップ S モデル</b>											
83~05			ピックアップトラック 2WD	-	-		RS999124	RS5124	⊕	-	-
<b>PICKUP ピックアップ</b>											
88~98			K1500 4WD	RS999152	RS5150	⊕	RS999190	RS5190	⊕	-	-
88~98			C1500 2WD	RS999166	RS5166	⊕	RS999190	RS5190	⊕	-	-
88~00			K2500 4WD	RS999152	RS5150	⊕	RS999190	RS5190	⊕	-	-
88~00			C2500 2WD	RS999166	RS5166	⊕	RS999190	RS5190	⊕	-	-
99~08			シルバラード 1500 4WD 除くZX3/電子制御サスペンション	RS999265	RS5265	⊕	RS999198	RS5198	⊕	-	-
99~07			シルバラード 1500 2WD 除くZX3/電子制御サスペンション/ フロントトーションバー	RS999263	RS5263	⊕	RS999262	RS5262	⊕	-	-

# DODGE ダッジ



年号	2015	検索	★★★★	フロント			リア			本体	ブラケット
				RS9000	RS5000	☞	RS9000	RS5000	☞	STABILIZER	
<b>DAKOTA ダコタ</b>											
87~96			ピックアップトラック 4WD	-	RS5606	⊕	RS999124	RS5124	⊕	-	-
97~04			ピックアップトラック 4WD	RS999029	-	⊕	RS999248	RS5248	⊕	-	-
<b>DURANGO デュランゴ</b>											
98~03			4WD	RS999029	RS5029	⊕	RS999248	RS5248	⊕	-	-
<b>PICKUP RAM/W MODEL ピックアップラム/W モデル</b>											
94~01			1500 シリーズ 4WD 2500 シリーズ 4WD 除くオフロードパッケージ	RS999197	RS5197	⊕	RS999262	RS5262	⊕	RS5404	
<b>PICKUP RAM/D MODEL ピックアップラム/D モデル</b>											
94~01			1500 シリーズ 2WD 2500 シリーズ 2WD	RS999195	RS5195	⊕	RS999262	RS5262	⊕	-	-
<b>RAM VAN/B MODEL ラムバン/B モデル</b>											
70~03			B100/B150/B1500/B200 B250/B2500	-	RS5199	⊕	RS999113	RS5113	OK	-	-
70~03			B300/B350/B3500	-	RS5199	⊕	RS999113	RS5113	OK	-	-

### 西暦・年号換算

西暦	1985	1986	1987	1988	1989	1990	1991	1992	1993	1994	1995	1996	1997	1998	1999	2000	2001	2002	2003	2004	2005	2006	2007	2008	2009	2010	2011	2012	2013	2014
年号	S60	S61	S62	S63	H01	H02	H03	H04	H05	H06	H07	H08	H09	H10	H11	H12	H13	H14	H15	H16	H17	H18	H19	H20	H21	H22	H23	H24	H25	H26





# FORD フォード

2015	🔍	★★★	フロント			リア			本体	ブラケット
			RS9000	RS5000	🔄	RS9000	RS5000	🔄		
<b>EXCURSION エクスカージョン</b>										
00~05		4WD	RS999267	RS5267	🔄	RS999266	-	🔄	-	-
<b>EXPEDITION エクスペディション</b>										
97~02		2WD 除くエアレベライザー	RS999235	RS5235	🔄	RS999118	RS5118	🔄	-	-
<b>EXPLORER エクスプローラー</b>										
90~94/11		4WD	RS999039	RS5039	🔄	RS999185	RS5185	🔄	-	-
95~01	1FMXSU34/1FMXU34	4WD 除くライドコントロール付き車	RS999229	RS5229	🔄	RS999185	RS5185	🔄	-	-
<b>VAN E SERIES バン E シリーズ</b>										
75~91		E100/E150	RS999039	RS5039	🔄	RS999117	RS5117	🔄	-	-
75~91		E250/E350	RS999136	RS5136	🔄	RS999115	RS5115	🔄	-	-
<b>PICKUP F SERIES ピックアップ F シリーズ</b>										
97~03		F150 4WD	RS999233	RS5233	🔄	RS999234	RS5234	🔄	-	-



# HUMMER ハマー

2015	🔍	★★★	フロント			リア			本体	ブラケット
			RS3000	RS5000	🔄	RS3000	RS5000	🔄		
<b>H2</b>										
03~08		4WD 除くタイプG/エアサス	RS999288	RS5288	🔄	RS999269	RS5269	🔄	-	-
<b>H3</b>										
05~08		4WD 除くH3T	RS999307	-	🔄	RS999308	-	🔄	-	-

価格

品番	製品名	本体価格(税別)
RS5000	RS5000シリーズ(除くスプリングシート付き)	¥8,800
RS5600	RS5600シリーズ	¥8,800
RS999000	RS9000XLシリーズ(除くスプリングシート付き)	¥17,800

# JEEP ジープ



			フロント			リア			本体	ブラケット
<b>CHEROKEE チェロキー</b>										
84~01	7MX/7M	XJシリーズ 4WD	RS999128	RS5128	⊥ ⊙	RS999129	RS5129	⊙ ⊙	RS5401	-
<b>CJ SERIES CJ シリーズ</b>										
76~81		CJ5/CJ7 4WD	RS999119	RS5119	⊙ ⊙	RS999113	RS5113	⊙ ⊙	RS5402	RS5508
82~86		CJ5/CJ7 4WD	RS999113	RS5113	⊙ ⊙	RS999113	RS5113	⊙ ⊙	RS5402	RS5508
<b>GRAND CHEROKEE グランドチェロキー</b>										
93~98	ZY/ZMX/Z40/ZG40/ZG52	ZJシリーズ 4WD	RS999128	RS5128	⊥ ⊙	RS999259	RS5259	⊙ ⊙	RS5401	-
99~04	WJ40/WJ47	WJシリーズ 4WD	RS999128	RS5128	⊥ ⊙	RS999260	RS5260	⊙ ⊙	RS5409	-
<b>WRANGLER ラングラー</b>										
86~96	H8C/S8C/SYMX/HYMX	YJシリーズ 4WD	RS999168	RS5168	⊥ ⊙	RS999113	RS5113	⊙ ⊙	RS5407	-
97~06	TJ40S/TJ40H	TJシリーズ 4WD	RS999128	RS5128	⊥ ⊙	RS999240	RS5240	⊙ ⊙	RS5407	-
07~	JK38S/JK36S	JKシリーズ 4WD	RS999326	RS5326	⊥ ⊙	RS999328	RS5328	⊙ ⊙	RS5418	-
07~		JKシリーズ 2WD	RS999326	RS5326	⊥ ⊙	RS999327	RS5327	⊙ ⊙	RS5418	-
18/11~	JL20L/JL36L/JL36S		RS999063	RS55063	⊙ ⊙	RS999064	RS55064	⊙ ⊙	RS5420*	-
18/11~	JL20L/JL36L/JL36S	ロングストローク(3.5インチ)	RS999065	RS55065	⊙ ⊙	RS999066	RS55066	⊙ ⊙	-	-
<b>WAGONEER ワゴニア</b>										
76~83		ワゴニア フルサイズ 4WD	RS999113	RS5113	⊙ ⊙	RS999113	RS5113	⊙ ⊙	RS5404	
84~91		グランドワゴニア 4WD	RS999113	RS5113	⊙ ⊙	RS999113	RS5113	⊙ ⊙	RS5404	
84~90		XJ ワゴニア 4WD	RS999128	RS5128	⊥ ⊙	RS999129	RS5129	⊙ ⊙	-	-

\*左ハンドル車専用

西暦・年号換算

西暦	1985	1986	1987	1988	1989	1990	1991	1992	1993	1994	1995	1996	1997	1998	1999	2000	2001	2002	2003	2004	2005	2006	2007	2008	2009	2010	2011	2012	2013	2014
年号	S60	S61	S62	S63	H01	H02	H03	H04	H05	H06	H07	H08	H09	H10	H11	H12	H13	H14	H15	H16	H17	H18	H19	H20	H21	H22	H23	H24	H25	H26

# LAND ROVER ランドローバー



		フロント			リア			STABILIZER			
		RS9000	RS5000	⊥ T	RS9000	RS5000	⊙ T				
<b>DEFENDER ディフェンダー</b>											
83~95	90/110/130	4WD リアコイルスプリング車			RS999159	RS5159	⊥ T	RS999157	RS5157	⊙ T	-
<b>DISCOVERY ディスカバリー</b>											
89~93	LJ12L/LJ13L/LJ23D/LJ22D LJL/LJR/LJ36D	リアコイルスプリング車			RS999159	RS5159	⊥ T	RS999157	RS5157	⊙ T	-
94~99	LJ12L/LJ13L/LJ23D/LJ22D LJL/LJR/LJ36D	リアコイルスプリング車			RS999339	-	⊥ T	RS999340	-	⊙ T	-
<b>RANGE ROVER レンジローバー</b>											
70~89		除くエアサス			RS999159	RS5159	⊥ T	RS999157	RS5157	⊙ T	-
89~94	LH36D/LH38D/LH40D	除くエアサス			RS999339	-	⊥ T	RS999340	-	⊙ T	-
94~96		レンジローバークラシック 除くエアサス			RS999339	-	⊥ T	RS999340	-	⊙ T	-
94~02	LP42D/LP46D/LP58D/LP60D				RS999362	-	⊙ T	RS999363	-	⊙ T	-

価格

品番	製品名	本体価格(税別)
RS5000	RS5000シリーズ(除くスプリングシート付き)	¥8,800
RS5000X	RS5000Xシリーズ(除くスプリングシート付き)	¥11,000
RS5508	ステアリングダンパーブラケット	¥12,800
RS999000	RS9000XLシリーズ(除くスプリングシート付き)	¥17,800

## RS9000XL シリーズ ショック品番別寸法・形状表

品番	アッパーマウント	ロアマウント	シェルケース径	最小長	最大長	付属パーツパック			ダイヤルポジション
RS999001	L1	L1	60.5	348	529	P816	P976		A
RS999001A	L1	L1	60.5	348	529	P816	P976	AKJ10バラ	A
RS999005	L1	L2	60.5	447	728	P934			A
RS999006	L1	L1	55.4	302	440	P915	P927	P1057	A
RS999006A	LS23	LS23	55.4	302	440	ワッシャー	スリーブ		A
RS999006B	LS23	LS23	55.4	302	404	ワッシャー	スリーブ		A
RS999008	L1	L1	55.4	353	546	P920	P1020		A
RS999008A	L1	L3	55.4	353	546	ブッシュ			A
RS999009	S4	LS38	60.5	409	663	P1192			A
RS999010	L1	L1	55.4	416	661	P920	P1057		A
RS999012	L1	L1	69.9	493	820	P915	P934		A
RS999014	S4	S4	55.4	386	624	P1192	P1192		-
RS999017	S4	L1	55.4	398	639	P829	P1192		A
RS999028	L1	L1	69.9	438	710	P915	P934		A
RS999029	S4	LS26	55.4	263	368	P1192			A
RS999034	L1	L1	69.9	515	864	P915	P1013		A
RS999036	L1	L1	69.9	542	918	P915	P1013		A
RS999039	S4	L1	55.4	263	368	P1013	P1192		A
RS999046	L1	LS26	69.9	423	680				A
RS999050	L1	LS26	69.9	460	741				B
RS999062	XP108	LS24	55.4	406	641				A
RS999063	LS97	LS38	55.4	421	558 *2				A
RS999064	LS97	LS38	55.4	452	620 *2				A
RS999065	LS97	LS38	55.4	461	640 *2				A
RS999066	LS97	LS38	55.4	505	726 *2				A
RS999068	LS97	LS38	55.4	519	755 *2				A
RS999112	L1	L1	69.9	413	659	P913	P915	P1013	A
RS999113	L1	L1	60.5	337	509	P916			A
RS999113A	L1	L1	60.5	337	509	P916	AKJ10バラ		A
RS999113B	L1	L3	60.5	337	509	ブッシュ			A
RS999113C	LS78	L3	60.5	337	509	ブッシュ	スリーブ		A
RS999113D	L1	LS	60.5	337	509	ブッシュ	スリーブ	ワッシャー	A
RS999115	S4	L1	60.5	338	522	P910	P1192		A
RS999116	L1	L1	69.9	385	603	P916	P1013		A
RS999117	S4	L1	60.5	314	474	P910	P1192		A
RS999117B	S4	LS78	60.5	314	474	P1192	ブッシュ	スリーブ	A
RS999118	L1	L1	55.4	365	564	P915	P912	P1013	A
RS999118A	L1	L3	55.4	365	564	ブッシュ			A
RS999119	L1	L1	60.5	303	440	P916			A
RS999120	L1	L1	55.4	252	342	P915	P916		A
RS999120A	L1	LS23	55.4	252	342	スリーブ			A
RS999124	XP112	LS47	55.4	388	602				A
RS999126	L1	LS26	55.4	416	661				A
RS999128	S4	XP109	55.4	340	520	P941	P1358		A
RS999129	XP108	L1	55.4	338	504				A
RS999136	S4	L1	55.4	292	427	P910	P1013	P1192	A
RS999136A	S4	LS82	55.4	292	427	P1192	ブッシュ	スリーブ	A
RS999143	L3	L3	55.4	408	637				A
RS999143A	LS82	LS82	55.4	408	637	スリーブ			A
RS999144	L3	L3	55.4	367	556				B
RS999145	S4	LS82	55.4	247	339	P1192			B
RS999147	LS74	LS74	55.4	383	585				A
RS999150	LS77	LS39	55.4	296	422				B
RS999151	LS37	LS37	55.4	316	470	P976			A
RS999152	LS77	LS39	55.4	311	453				B

## RS9000XL シリーズ ショック品番別寸法・形状表

品番	アッパーマウント	ロアマウント	シェルケース径	最小長	最大長	付属パーツパック			ダイヤルポジション
RS999157	LS54	S5	55.4	362	559	P1167			-
RS999158	S4	L3	55.4	344	527	P1192			A
RS999159	S12	S12	55.4	336	531	P1136	P1136		-
RS999166	S4	XP111	55.4	253	348	P1192			A
RS999168	S4	LS38	60.5	398	641	P1192			A
RS999179	S4	L1	55.4	362	567	P1192			A
RS999180	L3	L3	55.4	359	536				A
RS999185	XP112	LS38	55.4	415	660	P941			A
RS999186	S4	L1	55.4	338	519	P1192			A
RS999187	S4	L3	55.4	343	521	P1192			A
RS999188	S4	LS23	55.4	224	314	P1192			A
RS999190	XP112	LS47	69.9	419	669				A
RS999194	L1	LS25	55.4	377	586				A
RS999195	S5	LS47	55.4	254	351	P1167			B
RS999197	S5	LS92	60.5	365	556	P1167			B
RS999198	LS47	LS47	69.9	404	637				A
RS999201	S4	S4	55.4	307	469	P1192	P1192		-
RS999202	L3	L3	55.4	388	599	P888			A
RS999202A	LS82	LS82	55.4	388	599	ワッシャー	スリーブ		A
RS999202B	LS82	LS30	55.4	388	599	ワッシャー	スリーブ		A
RS999204	S4	S4	55.4	301	454	P1192	P1192		-
RS999204A	S4	S4	55.4	301	454	RB130			-
RS999207	S5	S5	55.4	373	593	P1167	P1167		-
RS999208	S5	L3	55.4	377	589	P1167			A
RS999208A	S5	LS82	55.4	377	589	P1167	ワッシャー	スリーブ	A
RS999213	S4	LS82	55.4	310	460	P1192			A
RS999214	S4	LS23	55.4	263	368	P1192			A
RS999214A	S4	LS23	55.4	263	368	RB130			A
RS999223	S4	LS24	55.4	239	331	P1192			A
RS999229	S4	XP101	55.4	357	458	P941	P1192		A
RS999233	S5	LS38	60.5	263	366	P1167			A
RS999234	S4	LS26	60.5	420	686	P1192			A
RS999235	S5	XP111	55.4	273	379	P1167			A
RS999236	S4	LS26	55.4	376	607	P1192			A
RS999238	S4	LS26	60.5	441	728	P1192			A
RS999239	S4	XP109	55.4	372	586	P1192			A
RS999240	XP108	LS24	55.4	326	487				A
RS999241	XP108	LS24	55.4	348	532				A
RS999248	LS28	LS28	55.4	390	609				A
RS999250	S4	LS23	55.4	254	350	P1192			A
RS999250A	S4	LS23	55.4	254	350	RB130			A
RS999256	XP108	LS23	55.4	388	613				A
RS999259	L1	LS25	55.4	357	546				A
RS999260	LS29	LS25	55.4	357	546				A
RS999261	L1	LS26	69.9	495	825				A
RS999262	LS47	LS47	69.9	388	605				A
RS999263	S4	XP103	55.4	263	366	P1192			A
RS999265	S4	SPEC	60.5	284	388	P1192			B
RS999266	XP112	LS26	60.5	440	713				A
RS999267	L1	LS26	69.9	372	565				B
RS999268	S4	SPEC	60.5	354	528	P1192			B
RS999269	LS47	LS47	69.9	433	694				A
RS999288	S5	LS42	55.4	335	387	P1167	バンブラバー	ダストカバー	B
RS999291	S4	XP111	55.4	249	341	P1192			A
RS999292	L3	S4	55.4	244	333	P1192	P1016		-

## RS9000XL シリーズ ショック品番別寸法・形状表

品番	アッパーマウント	ロアマウント	シェルケース径	最小長	最大長	付属パーツバック			ダイヤルポジション
RS999293	L3	S4	55.4	337	513	P1192			-
RS999293A	LS108	S4	55.4	337	513	P1192	ワッシャー	スリーブ	-
RS999294	S4	LS23	55.4	283	425	P1192			A
RS999294A	S	LS23	55.4	283	425	ブッシュ	カラー		A
RS999295	S5	LS42	60.5	273	388	P1167			B
RS999296	S5	LS42	60.5	354	550	P1167			B
RS999305	S5	LS68	55.4	370	571	P1167			A
RS999307	S5	SPEC	55.4	341	374	P1167	パンブラバー	ダストカバー	B
RS999308	XP105	LS47	55.4	386	597				A
RS999319	S4	LS23	55.4	360	569	P1192			B
RS999324	S5	LS39	69.9	389	626	P1356			B
RS999326	S5	LS38	55.4	358	553	P1167			A
RS999327	XP107	LS39	55.4	351	537				A
RS999328	XP107	LS38	55.4	373	574				A
RS999329	S5	LS38	55.4	390	634	P1167			A
RS999330	XP107	LS38	55.4	409	653				A
RS999333	L1	L1	55.4	386	604	P916	P1013		A
RS999334	L1	S4	55.4	314	473	P910	P1134		-
RS999334A	L3	S4	55.4	314	473	P1134	ブッシュ		-
RS999335	L1	L1	55.4	301	441	P916			A
RS999335A	L1	LS23	55.4	301	441	スリーブ			A
RS999336	L1	S4	55.4	291	427	P910	P1013	P1134	-
RS999336A	L1	S4	55.4	291	427	P1134	AKJ21バラ		-
RS999338	L1	L1	55.4	325	492	P829			A
RS999339	S4	S4	55.4	343	550	P1136	P1136		-
RS999340	LS54	S5	55.4	362	559	P1167			-
RS999342	S5	S5	55.4	310	476	P1167	P1167		-
RS999345A	S4	LS23	55.4	273	397	ナット			-
RS999358	S6	LS43	55.4	296	440	P1482			A
RS999359	S6	LS54	55.4	370	586	P1482			B
RS999361	LS40	LS40	69.9	369	571				A
RS999362	LS40	S5	55.4	347	541	P1167			-
RS999363	LS40	S5	55.4	320	484	P1167			-
RS999365	S4	LS44	55.4	364	579	P1192			A
RS999758 *1	S5	LS	SPEC	454	599	P1356	アイソレーター		A
RS999762 *1	S5	LS43	SPEC	347	463	P1612	ダストカバー		B
RS999777 *1	S5	LS43	SPEC	433	573	P1613	アイソレーター		A
RS999777A *1	S5	LS43	SPEC	433	573	P1613	アイソレーター	ワッシャー	A
RS999802 *1	S15	LS44	SPEC	340	475	P904984	アイソレーター		A

\*1はスプリングシート付きショックアブソーバで、車種専用用品です。

\*2はショックアブソーバ内部リバウンドスプリングにより車両に装着した際、約42mm最大長が長くなります。

### サイズ計測方法

ステムマウント  
×  
ステムマウント

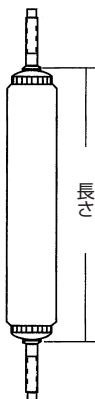

ステムマウント  
×  
ループマウント

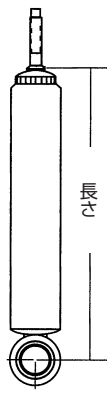

ループマウント  
×  
ループマウント

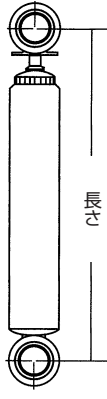

### ループマウントに対する ダイヤル方向

A



B



## RS9000XL シリーズ ショック マウント別寸法・形状表

### ●ループマウント × ループマウント

品 番	アッパーマウント	ロアマウント	シェルケース径	最小長	最大長	パーツバック			ダイヤルポジション
RS999120	L1	L1	55.4	252	342	P915	P916		A
RS999120A	L1	LS23	55.4	252	342	スリーブ			A
RS999150	LS77	LS39	55.4	296	422				B
RS999335	L1	L1	55.4	301	441	P916			A
RS999335A	L1	LS23	55.4	301	441	スリーブ			A
RS999006	L1	L1	55.4	302	440	P915	P927	P1057	A
RS999006A	LS23	LS23	55.4	302	440	ワッシャー	スリーブ		A
RS999006B	LS23	LS23	55.4	302	404	ワッシャー	スリーブ		A
RS999119	L1	L1	60.5	303	440	P916			A
RS999152	LS77	LS39	55.4	311	453				B
RS999151	LS37	LS37	55.4	316	470	P976			A
RS999338	L1	L1	55.4	325	492	P829			A
RS999240	XP108	LS24	55.4	326	487				A
RS999113	L1	L1	60.5	337	509	P916			A
RS999113A	L1	L1	60.5	337	509	P916	AKJ10バラ		A
RS999113B	L1	L3	60.5	337	509	ブッシュ			A
RS999113C	LS78	L3	60.5	337	509	ブッシュ	スリーブ		A
RS999113D	L1	LS	60.5	337	509	ブッシュ	スリーブ	ワッシャー	A
RS999129	XP108	L1	55.4	338	504				A
RS999001	L1	L1	60.5	348	529	P816	P976		A
RS999001A	L1	L1	60.5	348	529	P816	P976	AKJ10バラ	A
RS999241	XP108	LS24	55.4	348	532				A
RS999327	XP107	LS38	55.4	351	537				A
RS999008	L1	L1	55.4	353	546	P920	P1020		A
RS999008A	L1	L3	55.4	353	546	ブッシュ			A
RS999259	L1	LS25	55.4	357	546				A
RS999260	LS29	LS25	55.4	357	546				A
RS999180	L3	L3	55.4	359	536				A
RS999118	L1	L1	55.4	365	564	P915	P912	P1013	A
RS999118A	L1	L3	55.4	365	564	ブッシュ			A
RS999144	L3	L3	L3	367	556				B
RS999361	LS40	LS40	69.9	369	571				A
RS999267	L1	LS26	69.9	372	565				B
RS999328	XP107	LS38	55.4	373	574				A
RS999194	L1	LS25	55.4	377	586				A
RS999147	LS74	LS74	55.4	383	585				A
RS999116	L1	L1	69.9	385	603	P916	P1013		A
RS999308	XP105	LS47	55.4	386	597				A
RS999333	L1	L1	55.4	386	604	P916	P1013		A
RS999202	L3	L3	55.4	388	599	P888			A
RS999202A	LS82	LS82	55.4	388	599	ワッシャー	スリーブ		A
RS999202B	LS82	LS30	55.4	388	599	ワッシャー	スリーブ		A
RS999124	XP112	LS47	55.4	388	602				A
RS999262	LS47	LS47	69.9	388	605				A
RS999256	XP108	LS23	55.4	388	613				A
RS999248	LS28	LS28	55.4	390	609				A
RS999198	LS47	LS47	69.9	404	637				A
RS999062	XP108	LS24	55.4	406	641				A
RS999143	L3	L3	55.4	408	637				A
RS999143A	LS82	LS82	55.4	408	637	スリーブ			A
RS999330	XP107	LS38	55.4	409	653				A

## RS9000XL シリーズ ショック マウント別寸法・形状表

### ●ループマウント × ループマウント

品番	アッパーマウント	ロアマウント	シェルケース径	最小長	最大長	パーツパック			ダイヤルポジション
RS999112	L1	L1	69.9	413	659	P913	P915	P1013	A
RS999185	XP112	LS38	55.4	415	660	P941			A
RS999010	L1	L1	55.4	416	661	P920	P1057		A
RS999126	L1	LS26	55.4	416	661				A
RS999190	XP112	LS47	69.9	419	669				A
RS999063	LS97	LS38	55.4	421	558 *2				A
RS999046	L1	LS26	69.9	423	680				A
RS999269	LS47	LS47	69.9	433	694				A
RS999028	L1	L1	69.9	438	710	P915	P934		A
RS999266	XP112	LS26	60.5	440	713				A
RS999005	L1	L2	60.5	447	728	P934			A
RS999064	LS97	LS38	55.4	452	620 *2				A
RS999050	L1	LS26	69.9	460	741				B
RS999065	LS97	LS38	55.4	461	640 *2				A
RS999012	L1	L1	69.9	493	820	P915	P934		A
RS999261	L1	LS26	69.9	495	825				A
RS999066	LS97	LS38	55.4	505	726 *2				A
RS999034	L1	L1	69.9	515	864	P915	P1013		A
RS999068	LS97	LS38	55.4	519	755 *2				A
RS999036	L1	L1	69.9	542	918	P915	P1013		A

### ●ループマウント × ステムマウント

品番	アッパーマウント	ロアマウント	シェルケース径	最小長	最大長	パーツパック			ダイヤルポジション
RS999188	S4	LS23	55.4	224	314	P1192			A
RS999223	S4	LS24	55.4	239	331	P1192			A
RS999292	L3	S4	55.4	244	333	P1192	P1016		-
RS999145	S4	LS82	55.4	247	339	P1192			B
RS999291	S4	XP111	55.4	249	341	P1192			A
RS999166	S4	XP111	55.4	253	348	P1192			A
RS999250	S4	LS23	55.4	254	350	P1192			A
RS999250A	S4	LS23	55.4	254	350	RB130			A
RS999195	S5	LS47	55.4	254	351	P1167			B
RS999233	S5	LS38	60.5	263	366	P1167			-
RS999263	S4	XP103	55.4	263	366	P1192			A
RS999029	S4	LS26	55.4	263	368	P1192			A
RS999039	S4	L1	55.4	263	368	P1013	P1192		A
RS999214	S4	LS23	55.4	263	368	P1192			A
RS999214A	S4	LS23	55.4	263	368	RB130			A
RS999235	S5	XP111	55.4	273	379	P1167			-
RS999295	S5	LS4	60.5	273	388	P1167			B
RS999345A	S4	LS23	55.4	273	397	ナット			A
RS999294	S4	LS23	55.4	283	425	P1192			A
RS999294A	S	LS23	55.4	283	425	ブッシュ	カラー		A
RS999336	L1	S4	55.4	291	427	P910	P1013	P1134	-
RS999336A	L1	S4	55.4	291	427	P1134	AKJ21バラ		-
RS999136	S4	L1	55.4	292	427	P910	P1013	P1192	A
RS999136A	S4	LS82	55.4	292	427	P1192	ブッシュ	スリーブ	A
RS999358	S6	LS43	55.4	296	440	P1482			A
RS999213	S4	LS82	55.4	310	460	P1192			A
RS999334	L1	S4	55.4	314	473	P910	P1134		-
RS999334A	L3	S4	55.4	314	473	P1134	ブッシュ		-
RS999117	S4	L1	60.5	314	474	P910	P1192		A
RS999117B	S4	LS78	60.5	314	474	P1192	ブッシュ	スリーブ	A

\*1はスプリングシート付きショックアブソーバで、車種専用用品です。

\*2はショックアブソーバ内部リバウンドスプリングにより車両に装着した際、約42mm最大長が長くなります。



## RS9000XL シリーズ ショック マウント別寸法・形状表

### ●ループマウント × ステムマウント

品 番	アッパーマウント	ロアマウント	シェルケース径	最小長	最大長	パーツバック		ダイヤルポジション
RS999363	LS40	S5	55.4	320	484	P1167		-
RS999288	S5	LS4	55.4	335	387	P1167	バンブラバー ダストカバー	B
RS999293	L3	S4	55.4	337	513	P1192		-
RS999293A	LS108	S4	55.4	337	513	P1192	ワッシャー スリーブ	-
RS999186	S4	L1	55.4	338	519	P1192		A
RS999115	S4	L1	60.5	338	522	P910	P1192	A
RS999128	S4	XP109	55.4	340	520	P941	P1358	A
RS999187	S4	L3	55.4	343	521	P1192		A
RS999158	S4	L3	55.4	344	527	P1192		A
RS999362	LS40	S5	55.4	347	541	P1167		-
RS999268	S4	SPEC	60.5	354	528	P1192		B
RS999296	S5	LS4	60.5	354	550	P1167		B
RS999229	S4	XP101	55.4	357	458	P941	P1192	A
RS999326	S5	LS38	55.4	358	553	P1167		A
RS999319	S4	LS23	55.4	360	569	P1192		B
RS999157	LS54	S5	55.4	362	559	P1167		-
RS999340	LS54	S5	55.4	362	559	P1356		-
RS999179	S4	L1	55.4	362	567	P1192		A
RS999365	S4	LS44	55.4	364	579	P1192		A
RS999197	S5	LS92	60.5	365	556	P1167		B
RS999305	S5	LS68	55.4	370	571	P1167		A
RS999359	S6	LS54	55.4	370	586	P1482		B
RS999239	S4	XP109	55.4	372	586	P1192		A
RS999236	S4	LS26	55.4	376	607	P1192		A
RS999208	S5	L3	55.4	377	589	P1167		A
RS999208A	S5	LS82	55.4	377	589	P1167	ワッシャー スリーブ	A
RS999324	S5	LS38	69.9	389	626	P1356		B
RS999329	S5	LS38	55.4	390	634	P1167		A
RS999017	S4	L1	55.4	398	639	P829	P1192	A
RS999168	S4	LS38	60.5	398	641	P1192		A
RS999009	S4	LS38	60.5	409	663	P1192		A
RS999234	S4	LS26	60.5	420	686	P1192		A
RS999238	S4	LS26	60.5	441	728	P1192		A

### ●ステムマウント × ステムマウント

品 番	アッパーマウント	ロアマウント	シェルケース径	最小長	最大長	パーツバック		ダイヤルポジション
RS999204	S4	S4	55.4	301	454	P1192	P1192	-
RS999204A	S4	S4	55.4	301	454	RB130		-
RS999201	S4	S4	55.4	307	469	P1192	P1192	-
RS999342	S5	S5	55.4	310	476	P1167	P1167	-
RS999159	S12	S12	55.4	336	531	P1136	P1136	-
RS999339	S4	S4	55.4	343	550	P1136	P1136	-
RS999207	S5	S5	55.4	373	593	P1167	P1167	-
RS999014	S4	S4	55.4	386	624	P1192	P1192	-

### ●スペシャルマウント

品 番	アッパーマウント	ロアマウント	シェルケース径	最小長	最大長	パーツバック		ダイヤルポジション
RS999265	S4	SPEC	60.5	284	388	P1192		B
RS999307	S5	SPEC	55.4	341	374	P1356	バンブラバー ダストカバー	B
RS999268	S4	SPEC	60.5	354	528	P1192		B

## RS5000 シリーズ ショック品番別寸法・形状表

品番	アッパーマウント	ロアマウント	シェルケース径	最小長	最大長	パーツパック		
RS5005	LS39	L2	55.4	439	735			
RS5006	L1	L1	55.4	299	456	P915	P1057	
RS5008	L1	L1	55.4	349	559	P915	P1057	
RS5008A	L1	L3	55.4	349	559	ブッシュ		
RS5009	S4	LS38	55.4	397	667	P1134		
RS5010	L1	L1	55.4	403	688	P915	P920	P1057
RS5014	S4	S4	55.4	373	632	P1134	P1134	
RS5017	S4	LS38	55.4	384	641	P1135		
RS5029	S4	LS26	55.4	244	362	P1135		
RS5039	S4	L1	55.4	245	362	P1013	P1134	
RS5039A	S4	LS23	55.4	245	362	P1134	スリーブ	
RS5112	L1	L1	55.4	408	667			
RS5113	L1	L1	55.4	328	514	P916		
RS5113A	L1	LS23	55.4	328	514	スリーブ		
RS5113B	L1	L3	55.4	328	514	ブッシュ		
RS5113C	LS78	L3	55.4	328	514	ブッシュ	スリーブ	
RS5113D	L1	LS82	55.4	328	514	ブッシュ	スリーブ	
RS5114	L2	L2	55.4	385	624	P939		
RS5114B	L3	LS108	55.4	385	624	ブッシュ	スリーブ	
RS5115	S4	L1	55.4	331	526	P910	P1134	
RS5116	L1	L1	55.4	378	610	P916		
RS5117	S4	L1	55.4	305	476	P910	P1134	
RS5118	L1	L1	55.4	357	566	P912	P915	P1013
RS5119	L1	L1	55.4	297	456	P916	P925	
RS5120	L1	LS36	55.4	249	357	P915	P916	
RS5124	XP112	LS47	55.4	373	596			
RS5128	S4	XP109	55.4	329	531	P1136	P941	
RS5129	XP108	L1	55.4	326	509			
RS5136	S4	L1	55.4	284	440	P910	P1134	
RS5136A	S4	LS82	55.4	284	440	P1134	ブッシュ	スリーブ
RS5137	S4	L1	55.4	384	641	P932	P1134	
RS5143	L3	L3	55.4	395	642			
RS5143A	LS82	LS82	55.4	395	642	スリーブ		
RS5144	L3	L3	55.4	358	567			
RS5145	S4	LS82	55.4	238	341	P1134		
RS5147	LS74	LS74	55.4	371	586			
RS5150	LS77	LS39	55.4	293	423			
RS5151	LS37	LS37	55.4	309	477			
RS5152	LS77	LS39	55.4	307	454			
RS5157	LS54	S5	55.4	346	558	P1167		
RS5158	S4	L3	55.4	332	531	P1134		
RS5159	S4	S4	55.4	322	531	P1136	P1136	
RS5166	S4	XP111	50.8	241	352	P1134		
RS5168	S4	LS38	55.4	387	641	P1135		
RS5179	S4	L1	55.4	352	565	P920	P1135	
RS5180	L3	L3	55.4	346	545	P119		
RS5185	XP112	LS38	55.4	387	645	P941		
RS5187	S4	L3	55.4	322	503	P1134		
RS5188	S4	LS23	50.8	217	323	P1134		
RS5190	XP112	LS47	55.4	404	668			
RS5195	S5	LS47	55.4	240	350	P1167		
RS5197	S5	LS47	55.4	350	541	P1167		
RS5198	LS47	LS47	55.4	397	645			

## RS5000 シリーズ ショック品番別寸法・形状表

品番	アッパーマウント	ロアマウント	シェルケース径	最小長	最大長	パーツパック		
RS5199	S4	XP110	50.8	228	338	P1135		
RS5201	S4	S4	55.4	291	469	P1135	P1135	
RS5202	L3	L3	55.4	373	601	P575		
RS5203	L1	LS50	55.4	315	486			
RS5207	S5	S5	55.4	364	594	P1167	P1167	
RS5208	S5	L3	55.4	355	573	P1167		
RS5213	S4	LS50	55.4	297	466	P1134		
RS5214	S4	LS23	55.4	244	362	P1134		
RS5215	LS78	L3	55.4	325	501			
RS5223	S4	LS24	55.4	230	329	P1134		
RS5229	S4	XP101	55.4	350	463	P941	P1135	
RS5233	S4	LS39	55.4	253	366	P1136		
RS5234	S4	LS26	55.4	400	687	P1135		
RS5235	S5	XP102	55.4	264	382	P1167		
RS5239	S4	XP109	55.4	365	604	P1136		
RS5240	XP108	LS37	55.4	324	507			
RS5241	XP108	LS37	55.4	344	546			
RS5248	LS28	LS28	55.4	391	625			
RS5259	L1	LS25	55.4	342	547			
RS5260	LS29	LS25	55.4	342	547			
RS5262	LS47	LS47	55.4	381	604			
RS5263	S4	XP103	55.4	252	367	P1135		
RS5265	S4	CLEV	55.4	276	389	P1135		
RS5267	L1	LS26	55.4	363	578			
RS5269	LS47	LS47	55.4	428	698			
RS5288	S5	LS42	55.4	335	388	P1167	バンブラバー	ダストカバー
RS5319	S4	LS23	55.4	352	569	P1134		
RS5324	S5	LS38	55.4	394	627	P1167		
RS5326	S5	LS38	55.4	355	554	P1167		
RS5327	XP107	LS38	55.4	352	538			
RS5328	XP107	LS38	55.4	369	573			
RS5601	L1	L1	44.5	313	502			
RS5605	S4	LS23	44.5	224	350	P1134		
RS5606	S4	LS38	47.2	246	381	P1135		
RS5609	S4	XP111	44.5	232	365	P1134		
RS5758 *1	S5	LS	SPEC	451	597	P1613		
RS5762 *1	S5	LS43	SPEC	346	462	P1167	ダストカバー	
RS5777 *1	S5	LS43	SPEC	429	555	P1167		

\*1はスプリングシート付きショックアブソーバで、車種専用品です。

## RS5400 シリーズ ステアリングダンパー品番別寸法・形状表

品番	アッパーマウント	ロアマウント	シェルケース径	最小長	最大長	パーツパック		
RS5401	L1	L1	55.4	309	491	P829	P837	P920
RS5402	S4	S4	55.4	307	511	P1134	P1134	
RS5404	L1	L1	55.4	366	606	P837	P1619	P932
RS5407	L1	LS37	47.2	303	495	P837	P953	
RS5409	LS5	LS24	47.2	325	526	P1326		
RS5418	LS24	LS24	55.4	334	526			
RS5420	LS24	LS38	55.4	336	532			

### RS7000MT シリーズ ショック品番別寸法・形状表

品番	アッパーマウント	ロアマウント	最小長	最大長	付属パーツパック		
RS7239	S4	XP109	379	610	P1136		
RS7256	XP107	LS24	396	631			
RS7326	S5	LS38	375	600	P1167		
RS7328	XP107	LS38	386	611			
RS7330	XP107	LS38	430	692			
RS7331	S5	LS38	419	681	P1167		

### RS7000MT シリーズ ステアリングダンパー品番別寸法・形状表

品番	アッパーマウント	ロアマウント	最小長	最大長	付属パーツパック		
RS7401	LS49	LS49	311	491	P837	P829	
RS7402	S4	S4	311	514	P1134	P1134	
RS7405	S4	L1	330	546	P1134	P932	
RS7407	L1	LS80	311	490	P837		
RS7418	LS24	LS24	334	526			

## パーツパック付属品リスト

品番	製品名	入数	寸法			スリーブ品番
			内径	外径	長さ / 厚み	
P119	L3ゴムブッシュ	2セット				
P120	L3ゴムブッシュ	1セット				
P575	L3ゴムブッシュ	2セット				
	ワッシャー	2	13.2	41.2	3.1	113814979
P816	スリーブ	1	12.7	31.8	22.2	45299
P829	スリーブ	1	13.0	16.2	33.4	52677
P837	CP3キャントレバーピンマウント	1セット				
P864	ボルト・ナット・ワッシャーX3	1セット				
P888	ワッシャー	2	13.0	41.4	3.2	
P910	スリーブ	1	12.3	16.0	31.8	52919
	スリーブ	1	13.0	16.2	33.4	52677
P911	スリーブ	1	15.0	18.0	40.7	62312
	ワッシャー	2	17.8	35.0	2.5	
P912	スリーブ	2	13.0	16.2	33.4	52677
	スリーブ	1	15.0	18.0	40.7	62312
	ワッシャー	2	17.8	35.0	2.5	
P913	スリーブ	2	13.0	16.2	33.4	52677
	ワッシャー	4	14.2	35.0	2.5	
P915	CP5キャントレバーピンマウント	1セット				
P916	スリーブ	2	13.0	16.2	33.4	52677
P920	スリーブ	1	10.0	16.0	34.7	45313
	スリーブ	1	12.5	16.0	35.2	62147
P925	スリーブ	1	13.0	16.2	37.8	54314
P927	スリーブ	1	13.0	16.0	35.0	51792
P932	CP3キャントレバーピンマウント	1セット				
P934	スリーブ	2	13.0	18.0	40.8	62511
	スリーブ	1	14.5	17.6	40.8	62312
	スリーブ	2	13.0	16.0	35.0	51792
	ワッシャー	8	17.8	35.0	2.5	
P939	スリーブ	2	16.0	19.4	39.8	45261
	スリーブ	2	13.1	18.9	38.0	54998
P941	ボルト・ナット	2セット				
P953	スリーブ	1	13.0	16.0	35.0	51792
P967	割ピン	2				
P969	ショルダーステムゴムブッシュ	1セット				
P976	スリーブ	1	13.0	16.0	35.0	51792
	スリーブ	2	13.0	16.0	28.5	62459-1
P1013	スリーブ	1	12.0	16.0	37.7	60859
P1020	スリーブ	2	12.8	19.0	40.0	00011
P1057	スリーブ	1	12.8	16.0	57.5	54794
	スリーブ	1	13.0	17.5	40.8	62311
	スリーブ	1	14.4	17.8	41.0	62712
	スリーブ	1	13.0	16.0	35.0	51792
	ワッシャー	2	17.9	30.9	6.3	
	ワッシャー	8	17.8	35.0	2.5	
P1059	スリーブ	2	12.0	16.0	37.7	60859
	ワッシャー	2	16.1	25.4	3.2	
P1134	S42ステムゴムブッシュ	1セット				
P1135	S42ステムゴムブッシュ	1セット				
P1136	S42ステムゴムブッシュ	1セット				
P1167	S51ステムゴムブッシュ	1セット				
P1192	S42ステムウレタンブッシュ	1セット				

## パーツパック付属品リスト

品 番	製品名	入 数	寸 法			スリーブ品番
			内径	外径	長さ / 厚み	
P1270	S42ステムシリカブッシュ	1セット				
P1356	S51ステムウレタンブッシュ	1セット				
P1358	S42ステムウレタンブッシュ	1セット				
P1431	ナット	1				
P1482	S6ステムゴムブッシュ	1セット				
P1612	S51ステムゴムブッシュ	1セット				
P1613	S51ステムゴムブッシュとスリーブ	1セット				

## パーツサイズ表

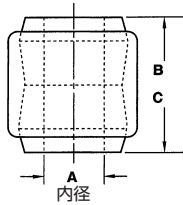

### ●ループマウント (L マウント)

コード	A	B	C
L1	15.9	36.6	31.8
L2	17.5	43.7	39.4
L3	19.1	44.2	-

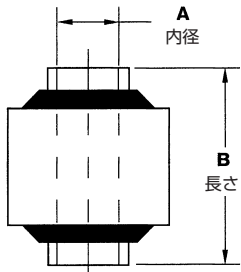

### ●ループスリーブマウント (LS マウント)

コード	A	B	コード	A	B
LS23	12.1	31.8	LS44	14.5	48.0
LS24	12.1	35.1	LS47	14.5	41.9
LS25	12.1	35.8	LS50	16.1	37.9
LS26	12.1	37.6	LS54	18.8	44.5
LS28	12.0	41.2	LS68	19.2	47.6
LS29	12.1	45.1	LS74	12.1	42.7
LS30	12.0	46.0	LS77	12.9	62.0
LS36	12.9	33.3	LS78	14.5	38.1
LS37	12.9	34.9	LS82	16.1	37.8
LS38	12.9	37.6	LS92	14.5	41.9
LS39	12.9	41.3	LS97	12.9	70.0
LS40	12.9	42.9	LS104	18.8	44.5
LS42	14.2	34.0	LS108	12.1	39.9
LS43	14.2	39.6			

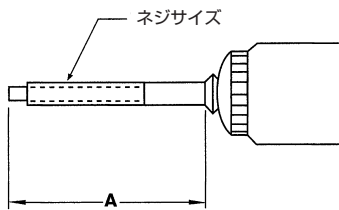

### ●ステムマウント (S マウント)

コード	A	ネジサイズ
S4/S42	68.1	3/8-16
S5/S51	77.1	1/2-13
S6	83.8	5/8-11
S12	50	M10

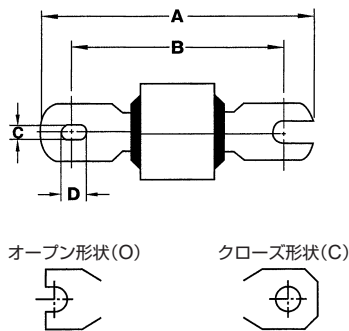

### ●クロスピンマウント (XP マウント)

コード	エンド	A	B	C	D
XP101	C	76.97	62.48	8.28	8.28
XP102	C	86.00	63.00	9.00	9.00
XP103	C	82.50	64.52	8.94	8.94
XP104	O	75.70	61.63	8.39	14.00
XP105	C	88.95	69.48	9.10	11.57
XP106	O	95.50	81.20	10.16	14.30
XP107	O	95.50	82.30	10.20	12.70
XP108	O	95.50	82.30	10.20	12.70
XP109	C	79.20	63.29	9.02	11.23
XP110	O	87.40	77.59	8.39	9.90
XP111	C	85.60	64.97	9.02	14.41
XP112	C	88.90	72.74	8.89	10.57

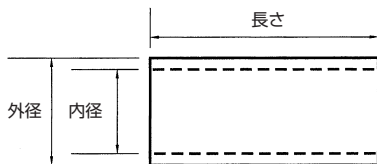

### ●スリーブ品番サイズ表

品番	内径	外径	長さ
PJ001	12.2	15.9	32.2
PJ004	16.3	19.1	38.0
PJ006	14.5	19.1	38.0
PJ010	12.2	15.9	39.8
PJ011	12.3	18.0	40.0
PJ013	14.5	19.1	39.3
PJ018	16.3	19.1	41.0
PJ020	12.3	19.0	48.0
PJ023	12.3	19.0	42.0
PJ024	16.3	19.1	42.0

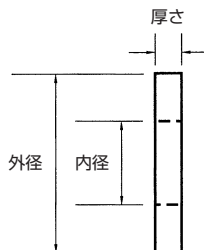

### ●ワッシャー品番サイズ表

品番	内径	外径	厚さ
WJ001	16.5	35.0	2.3
WJ006	13.5	35.0	2.3
WJ007	13.5	40.0	2.0
WJ008	16.5	40.0	2.0
WJ009	14.0	40.0	2.0
WJ010	19.0	40.0	3.2
WJ013	17.0	30.0	3.2
WJ014	12.5	30.0	3.2

## パーツ一覧

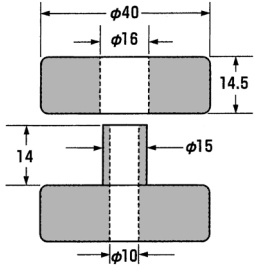
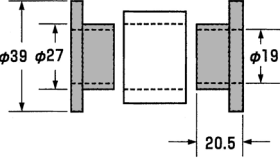
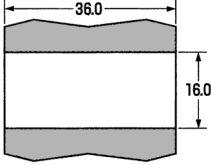
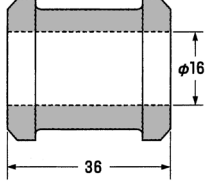
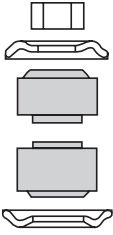
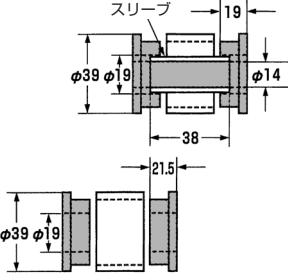
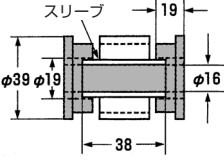
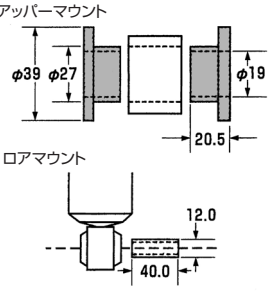
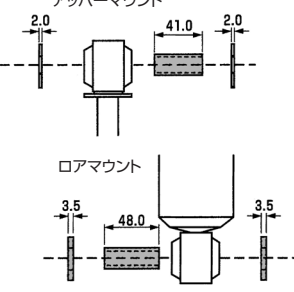
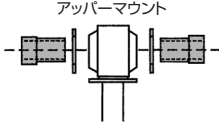
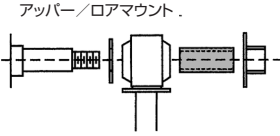
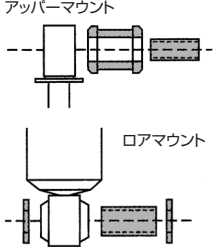
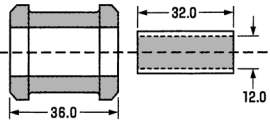
<div style="background-color: black; color: white; text-align: center; padding: 5px;"><b>RB130</b></div>  <p style="text-align: center; font-size: small;">(リテーナー付) 1セット(2ヶ所分) ¥2,500</p>	<div style="background-color: black; color: white; text-align: center; padding: 5px;"><b>RB19B</b></div> <p style="font-size: x-small;">L1 マウント・ストレート LS マウント (ゴム)</p>  <p style="text-align: center; font-size: small;">1セット(4ヶ所分) ¥2,500</p>	<div style="background-color: black; color: white; text-align: center; padding: 5px;"><b>JP45359</b></div> <p style="font-size: x-small;">L1 マウント・テーパー (ゴム)</p>  <p style="text-align: center; font-size: small;">1セット2ヶ入 ¥500</p>	<div style="background-color: black; color: white; text-align: center; padding: 5px;"><b>JP45540</b></div> <p style="font-size: x-small;">L1 マウント・ストレート LS マウント (ゴム)</p>  <p style="text-align: center; font-size: small;">1セット2ヶ入 ¥500</p>
<div style="background-color: black; color: white; text-align: center; padding: 5px;"><b>P1192</b></div>  <p style="text-align: center; font-size: small;">1セット(1ヶ所分) ¥1,200</p>	<div style="background-color: black; color: white; text-align: center; padding: 5px;"><b>PJ19B</b></div> <p style="font-size: x-small;">スリーブ</p>  <p style="text-align: center; font-size: small;">1セット(2本分) ¥4,500</p>	<div style="background-color: black; color: white; text-align: center; padding: 5px;"><b>PJ19E</b></div> <p style="font-size: x-small;">スリーブ</p>  <p style="text-align: center; font-size: small;">1セット(2本分) ¥3,500</p>	<div style="background-color: black; color: white; text-align: center; padding: 5px;"><b>PJ19G</b></div> <p style="font-size: x-small;">アッパーマウント</p>  <p style="text-align: center; font-size: small;">1セット(2本分) ¥2,250</p>
<div style="background-color: black; color: white; text-align: center; padding: 5px;"><b>AKJ41</b></div> <p style="font-size: x-small;">アッパーマウント</p>  <p style="text-align: center; font-size: small;">1セット(2本分) ¥3,850</p>	<div style="background-color: black; color: white; text-align: center; padding: 5px;"><b>AKJ45</b></div> <p style="font-size: x-small;">アッパーマウント</p>  <p style="text-align: center; font-size: small;">1セット(2本分) ¥3,850</p>	<div style="background-color: black; color: white; text-align: center; padding: 5px;"><b>AKJ46</b></div> <p style="font-size: x-small;">アッパー/ロアマウント</p>  <p style="text-align: center; font-size: small;">1セット(2ヶ所分) ¥1,900</p>	<div style="background-color: black; color: white; text-align: center; padding: 5px;"><b>AKJ52</b></div> <p style="font-size: x-small;">アッパーマウント</p>  <p style="text-align: center; font-size: small;">1セット(2本分) ¥3,500</p>
<div style="background-color: black; color: white; text-align: center; padding: 5px;"><b>AKJ53</b></div>  <p style="text-align: center; font-size: small;">1セット(2本分) ¥2,000</p>			

※表示は本体価格(税別)



## 価格表

品番	本体価格 (税別)	製品名
RS999000	¥17,800	RS9000XLシリーズ ショックアブソーバ (スプリングシート付きを除く)
RS999758	¥27,500	RS9000XLシリーズ スプリングシート付き
RS999762	¥24,500	RS9000XLシリーズ スプリングシート付き
RS999777	¥30,000	RS9000XLシリーズ スプリングシート付き
RS999777A	¥30,000	RS9000XLシリーズ スプリングシート付き
RS999802	¥26,500	RS9000XLシリーズ スプリングシート付き
RS5000	¥8,800	RS5000シリーズ ショックアブソーバ (ストラットを除く)
RS5400	¥8,800	RS5000シリーズ ステアリングダンパー
RS5600	¥8,800	RS5000シリーズ ショックアブソーバ
RS5762	¥13,800	RS5000シリーズ スプリングシート付き
RS5777	¥16,000	RS5000シリーズ スプリングシート付き
RS7000	¥20,800	RS7000MTシリーズ ショックアブソーバ
RS7400	¥20,800	RS7000MTシリーズ ステアリングダンパー
RS978	¥1,800	ウレタンブッシュキット(L1テーパー)
RS980	¥1,800	ウレタンブッシュキット(L1ストレート)
RS984	¥3,800	ウレタンブッシュキット(L3テーパー)
RS190012	¥600	ショックブーツ用タイラップ (黒) 10本
RS1927	¥1,200	ショックブーツ ダークレッド
RS1950	¥1,200	ショックブーツ ブルー
RS1951	¥1,200	ショックブーツ イエロー
RS1952	¥1,200	ショックブーツ ブラック
RS105470	¥1,200	RS9000XL用 ステッカー (5枚入り)
RS108704	¥400	RS9000X-RS9000XL用 ガスケット (5枚入り)
RS161908	¥1,200	RS9000X-RS9000XL用 9段 ダイアル (1個)
RS105464	¥1,200	RS5000用 ステッカー (5枚入り)
RS97262	¥16,800	ステアリングダンパーコンプリートキット
RS5508	¥12,800	ステアリングダンパーブラケット
RS5550	¥9,000	ステアリングダンパーブラケット
RHK38	¥148,800	RS9000XL 38mm ローダウンサスペンションキット 200ハイエース 2WD
RHK50	¥150,800	RS9000XL 50mm ローダウンサスペンションキット 200ハイエース 2WD
RHK384	¥148,800	RS9000XL 38mm ローダウンサスペンションキット 200ハイエース 4WD
RHK504	¥150,800	RS9000XL 50mm ローダウンサスペンションキット 200ハイエース 4WD
RHK38R	¥112,800	RS5000 38mm ローダウンサスペンションキット 200ハイエース 2WD
RHK50R	¥114,800	RS5000 50mm ローダウンサスペンションキット 200ハイエース 2WD
RHK384R	¥112,800	RS5000 38mm ローダウンサスペンションキット 200ハイエース 4WD
RHK504R	¥114,800	RS5000 50mm ローダウンサスペンションキット 200ハイエース 4WD
RH1	¥42,000	トーションバー 200ハイエース2WD ローダウン
RH2	¥5,800	フロントバンブストップ 200ハイエース2WD ローダウン
RH3	¥9,500	リアバンブストップ 200ハイエース ローダウン
RH4	¥4,500	フロントリバウンドストップ 200ハイエース ローダウン
RH14	¥42,000	トーションバー 200ハイエース4WD ローダウン
RH24	¥5,800	フロントバンブストップ 200ハイエース4WD ローダウン
RH38	¥15,800	ロワリングキット 200ハイエース 38mm ダウン
RH50	¥17,800	ロワリングキット 200ハイエース 50mm ダウン
RH5001	¥8,800	RS5000シリーズ フロントショックアブソーバ 200ハイエース ローダウン
RH5002	¥8,800	RS5000シリーズ リアショックアブソーバ 200ハイエース ローダウン
RH9001	¥17,800	RS9000XLシリーズ フロントショックアブソーバ 200ハイエース ローダウン
RH9002	¥17,800	RS9000XLシリーズ リアショックアブソーバ 200ハイエース ローダウン
RB19B	¥2,500	ループマウントゴムブッシュ
RB130	¥2,500	ステムマウントパーツ
WJ000	¥500	ワッシャー 1枚 (発注は2枚以上)
PJ000	¥500	スリーブ 1本 (発注は2本以上)
JP45540	¥500	L1ストレートゴムブッシュ (2個入り)
JP45359	¥500	L1テーパーゴムブッシュ (2個入り)
P00119	¥500	L3ゴムブッシュ
P00915	¥500	CP5キャントレバーピンマウント
P00932	¥500	CP3キャントレバーピンマウント
P01134	¥500	S42ステムゴムブッシュ
P01167	¥1,200	S51ステムゴムブッシュ
P01192	¥1,200	S42ステムウレタンブッシュ

TOYOTA

# ハイエース 200系

2004/8~



## Shock Absorber

シリーズ	特記	車高	フロント品番	リア品番	本体価格
RS9000XL	2WD	0"	RS999250	RS999008A	¥17,800/本
	2WD	0"	RS999214	RS999008A	¥17,800/本
	2WD / 4WD	-38~50mm	RH9001	RH9002	¥17,800/本
RS5000	2WD / 4WD	0"	RS5214	RS5008A	¥8,800/本
	2WD / 4WD	-38~50mm	RH5001	RH5002	¥8,800/本
MONROE SAMURAI*	2WD / 4WD	0"~-38mm	SH0656	SH0657	¥16,800/本

\*SAMURAI は MONROE® 製品です。

## Suspension Kit

商品名	-38mm		-50mm		
	2WD	4WD	2WD	4WD	
サスペンションキット	RS9000XL	RHK38 ¥148,800	RHK384 ¥148,800	RHK50 ¥150,800	RHK504 ¥150,800
	RS5000	RHK38R ¥112,800	RHK384R ¥112,800	RHK50R ¥114,800	RHK504R ¥114,800
フロントショック	RS9000XL	RH9001 ¥17,800/本 ※ショートストローク仕様			
	RS5000	RH5001 ¥8,800/本 ※ショートストローク仕様			
リアショック	RS9000XL	RH9002 ¥17,800/本 ※ブロックダウン専用			
	RS5000	RH5002 ¥8,800/本 ※ブロックダウン専用			
トーションバー	RH1 ¥42,000	RH14 ¥42,000	RH1 ¥42,000	RH14 ¥42,000	
フロントバンプストップ	RH2 ¥5,800	RH24 ¥5,800	RH2 ¥5,800	RH24 ¥5,800	
リアバンプストップ	RH3 ¥9,500				
フロントリバウンドストップ	RH4 ¥4,500				
ロワリングキット	RH38 ¥15,800		RH50 ¥17,800		

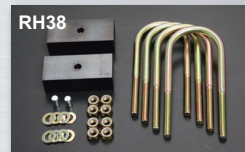

### 街乗り&ワインディング・ハイウェイで絶対的なアドバンテージ!

日本のハイエースユーザーのために専用開発されたRANCHO® ロードダウン用サスペンションキット。スペシャル設定のRS9000XLショックアブソーバとRANCHO® トータルプロデュースのロードダウン用パーツがセットになった本格派シリーズで、性能面、ビジュアル面でRANCHO® ファンが満足すること必至の自信作。



**SUZUKI**

# ジムニー JB23

1998/10~



## Shock Absorber

シリーズ	車高	フロント品番	リア品番	本体価格
RS9000XL	0"	RS999294	RS999006A	¥17,800/本
MONROE ADVENTURE*	0"	D7705	D7706	¥13,000/本
MONROE SAMURAI*	+2"	SJ0761Y	SJ0762Y	¥12,800/本
	+2.5~3"	SJ0674	SJ0675	¥12,800/本

※ADVENTURE と SAMURAI は MONROE® 製品です。

インチアップ仕様に関してはご購入前に MONROE® のホームページ ([www.monroejp.com](http://www.monroejp.com)) をご確認ください。

## Steering Stabilizer

シリーズ	品番	本体価格
RS97000	RS97262	¥16,800/本

**JEEP**

# ラングラー JK

2007~



## Shock Absorber

シリーズ	特記	フロント品番	リア品番	本体価格
RS7000MT	2WD / 4WD	RS7326	RS7328	¥20,800/本
RS9000XL	2WD	RS999326	RS999327	¥17,800/本
	4WD	RS999326	RS999328	¥17,800/本
RS5000	2WD	RS5326	RS5327	¥8,800/本
	4WD	RS5326	RS5328	¥8,800/本

## Steering Stabilizer

シリーズ	特記	品番	本体価格	備考
RS5400	2WD / 4WD 右ハンドル	RS5418	¥8,800/本	純正交換タイプ

# HISTORY

## 歴史が証明する実力

クルマの進化とともに絶えず新しい技術を提供し、4WDショックアブソーバの代名詞として人気を博してきたRANCHO®。その歴史は1995年アメリカ人創始者、クラレンス・ショックが軍用ジープを愛好するコアユーザーのためにサスペンションパーツを販売したことから始まります。現在では自動車パーツサプライヤーテネコ社のオフロード用ショックブランドとして、その秀逸な性能をさらに極め、世界中のユーザーを虜にし続けています。つねに変わりゆくカスタマーニーズにあわせてさらなる進化を遂げていくRANCHO®の快進撃は、これからも加速していきます。



## 厳格な製品品質

RANCHO®ショックアブソーバに貼られているホログラムシールは、テネコ社が認めた正規品のみ有する品質保証マークです。アメリカで製造されるRANCHO®のクオリティコントロールはテネコジャパンに受けつがれ、国内出荷品はすべて外装、減衰力、ストローク、オイルシール、装着マウントなど主要個所の再検査が行われています。また、テネコジャパンによるアフターマーケットサービス、技術サポート、品質保証も提供され、購入後も安心してご使用いただけます。

# QUALITY

# RANCHO

RS9000  
**XL**

RS5000

RS7000  
**T**



RANCHO  
RS9000

**TENNECO**

テネコジャパン株式会社 〒231-0062 横浜市中区桜木町1-1-8 日石横浜ビル18階  
Tel: 045-285-5221 Fax: 045-285-5226 www.tenneco.co.jp

Cat. No. JPR1401